

# SHARP®

CAMCORDER MIT FLÜSSIGKRISTALL-DISPLAY  
CAMÉSCOPE À AFFICHAGE À CRISTAUX LIQUIDES  
CAMCORDER MET VLOEIBAAR KRISTALLEN DISPLAY  
CAMCORDER CON QUADRANTE A CRISTALLI LIQUIDI

## VL-A10S

DEUTSCH

FRANÇAIS

NEDERLANDS

ITALIANO

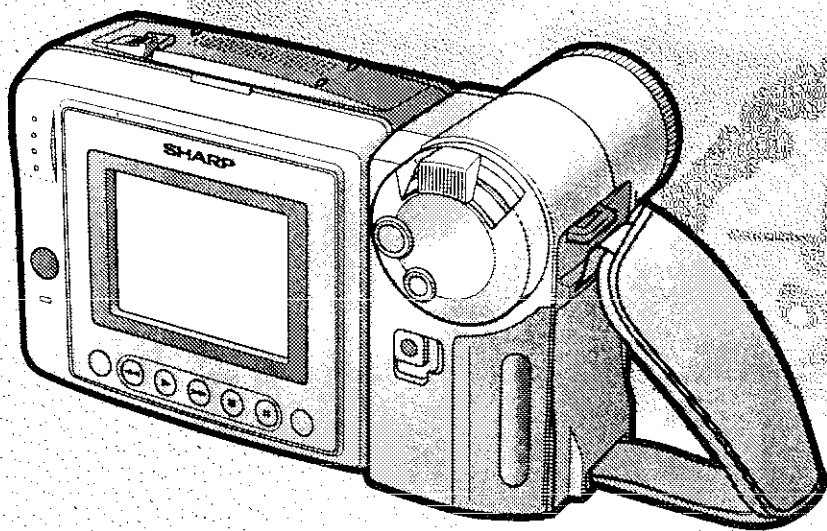

# SHARP

- **BEDIENUNGSANLEITUNG** ■
- **MODE D'EMPLOI** ■
- **GEBRUIKSAANWIJZING** ■
- **MANUALE DI ISTRUZIONI** ■

**8** PAL

This equipment complies with the requirements of Directives 89/336/EEC and 73/23/EEC as amended by 93/68/EEC.

Dieses Gerät entspricht den Anforderungen der EG-Richtlinien 89/336/EWG und 73/23/EWG mit Änderung 93/68/EWG.

Ce matériel répond aux exigences contenues dans les directives 89/336/CEE et 73/23/CEE modifiées par la directive 93/68/CEE.

Dit apparaat voldoet aan de eisen van de richtlijnen 89/336/EEG en 73/23/EEG, gewijzigd door 93/68/EEG.

Dette udstyr overholder kravene i direktiv nr. 89/336/EEC og 73/23/EEC med tillæg nr. 93/68/EEC.

Quest' apparecchio è conforme ai requisiti delle direttive 89/336/EEC e 73/23/EEC, come emendata dalla direttiva 93/68/EEC.

Η εγκατάσταση αυτή ανταποκρίνεται στις απαιτήσεις των οδηγιών της Ευρωπαϊκής Ένωσης 89/336/ΕΟΚ και 73/23/ΕΟΚ, όπως οι κανονισμοί αυτοί συμπληρώθηκαν από την οδηγία 93/68/ΕΟΚ.

Este equipamento obedece às exigências das directivas 89/336/CEE e 73/23/CEE, na sua versão corrigida pela directiva 93/68/CEE.

Este aparato satisface las exigencias de las Directivas 89/336/CEE y 73/23/CEE, modificadas por medio de la 93/68/CEE.

Denna utrustning uppfyller kraven enligt riktlinjerna 89/336/EEC och 73/23/EEC så som kompletteras av 93/68/EEC.

Dette produktet oppfyller betingelsene i direktivene 89/336/EEC og 73/23/EEC i endringen 93/68/EEC.

Tämä laite täyttää direktiivien 89/336/EEC ja 73/23/EEC vaatimukset, joita on muutettu direktiivillä 93/68/EEC.

POZOR! PŘED SEJMUTÍM KRYTU NUTNO VYJMOUT SÍŤOVOU VIDLICI ZE SÍŤOVÉ ZÁSUVKY.  
UPOZORNĚNÍ: OPRAVU SMÍ PROVÁDĚT POUZE ODBORNÝ SERVIS.

Lees alvorens de VIEWCAM in gebruik te nemen deze gebruiksaanwijzing goed door, vooral bladzijde i.

# GEBRUIKSAANWIJZING

NEDERLANDS

## WAARSCHUWING

### VOORKOM ELEKTRISCHE SCHOKKEN EN STEL DIT TOESTEL DERHALVE NIET AAN REGEN OF VOCHT BLOOT.

Deze apparatuur behoort te worden gebruikt met de aanbevolen netstroomadapter of accu.

#### LET OP

Voorkom elektrische schokken en brand en gebruik derhalve NIET een andere spanningsbron.

#### LET OP

Voorkom een elektrische schok en open derhalve de behuizing niet. Er bevinden zich geen door de gebruiker te repareren onderdelen in het toestel. Laat reparaties over aan erkende dealers of onderhoudspersoneel.

#### Belangrijk:

Op audio-visueel materieel kunnen auteursrechten rusten. Het ongeoorloofd opnemen van dergelijk materiaal houdt inbreuk op de auteursrechten in. Neem alle wettelijke bepalingen hieromtrent in acht.

#### Voeding:

Voor de voeding van dit toestel kan de netadapter of de accu worden gebruikt. De netadapter is voorzien van een automatische spanningskiezer (110–240V, 50/60Hz wisselstroom).

NEDERLANDS

Deze VIEWCAM is ontworpen voor opname met de SP functie. Opnamen gemaakt met de LP functie kunnen niet op normale wijze met dit toestel worden weergegeven.

Deze VIEWCAM beschikt niet over een PCM opname- of weergavefunctie. PCM opnamen gemaakt met andere videorecorders of door middel van "audiodubbing" kunnen daarom niet met dit toestel worden weergegeven.

Als een cassette waarop reeds PCM geluid is opgenomen voor opname met de VIEWCAM wordt gebruikt, zal het nieuw opgenomen audiospoor mogelijk niet worden weergegeven als de cassette wordt afgespeeld op een PCM compatibele videorecorder. Mocht dit voorkomen zet dan de audiomonitor-keuzeschakelaar van de videorecorder in de "standaard" stand.

#### OPMERKING

Deze VIEWCAM is een hoogwaardig technisch product. Het LCD-paneel bevat bijna 90.000 thin-film transistors\* voor gedetailleerde beelden. Vanwege dit grote aantal transistors, is het mogelijk dat er enkele pixels uitvallen. Indien dit zich voordoet, zijn deze pixels te herkennen door kleine blauwe, rode, groene of zwarte puntjes op het scherm. Dit heeft echter geen invloed op de werking van de VIEWCAM.

\*Wijzigingen in technische gegevens voorbehouden.

# Voorzorgen

- **Vergeet niet de cassette uit het toestel te halen, de stroom uit te schakelen en de VIEWCAM los te koppelen van zijn stroomvoorziening wanneer de VIEWCAM niet gebruikt wordt.**

- **Richt de lens niet naar de zon.**

Zorg er voor dat geen direct zonlicht op de lens of het LCD monitorscherm van de VIEWCAM valt, ongeacht de ingeschakelde bedieningsfunctie. Direct zonlicht kan namelijk de CCD sensor of het oppervlak van het LCD scherm beschadigen. Let hier vooral op bij het maken van opnamen buitenshuis.

- Bij het opnemen onder donkere omstandigheden, dient u erop te letten niet ineens sterk verlichte onderwerpen, of het directe zonlicht op te nemen. Het beeld zal dan namelijk helemaal wit worden. Richt in dit geval de VIEWCAM ergens anders op totdat het beeld weer normaal is.

- **Vermijd magnetische velden.**

Gebruik de VIEWCAM niet in de buurt van sterke neonlampen, motors, TV's of andere magnetische voorwerpen, daar dit een nadelige invloed kan hebben op de opname.

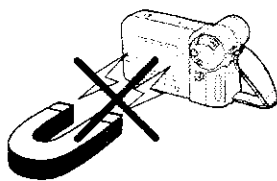

- **Gebruik van de VIEWCAM in de buurt van een zender of andere sterke zendinstallatie verslechtert mogelijk het beeld of veroorzaakt een bromtoon.**

- **Voorkom stoten en schokken.**

Laat de VIEWCAM niet vallen en voorkom dat deze aan harde stoten of sterke trillingen wordt blootgesteld. Het opgenomen beeld is waarschijnlijk gestoord indien u tijdens opname tegen de VIEWCAM stoot.

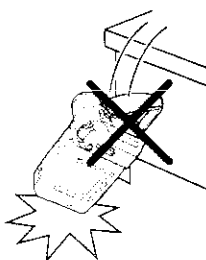

- **Plaats de VIEWCAM niet in de buurt van lampen en verlichting.**

De behuizing van de VIEWCAM wordt mogelijk vervormd of de werking gestoord door hitte van sterke lampen of spots.

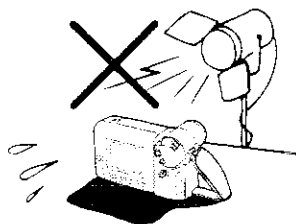

- **Volg altijd de aanwijzingen of restricties op aangaande het gebruik van elektronische apparatuur in bijvoorbeeld een vliegtuig of in andere ruimten of gebieden.**

- **Let op de temperatuur en vochtigheid.**

U kunt de VIEWCAM bij temperaturen tussen 0°C en 40°C en met een vochtigheidsgraad van 30% tot 80% gebruiken. Laat het toestel niet achter in een afgesloten auto die in de zomer in de zon is geparkeerd, op plaatsen waar het directe zonlicht op valt of in de buurt van verwarmingselementen; dit kan namelijk de behuizing en de interne circuits van het toestel ernstig beschadigen.

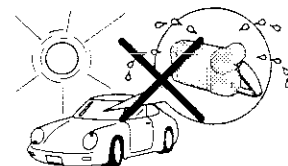

- **Vermijd situaties waar water, zand, stof of andere voorwerpen of stoffen in of op de VIEWCAM zouden kunnen komen. Gebruik de VIEWCAM niet in ruimten waar veel rook, stoom of vocht is en laat nooit op dergelijke plaatsen liggen.**

Door de hierboven beschreven situaties zal de VIEWCAM mogelijk niet juist functioneren of wordt er schimmel op de lenzen gevormd. Zorg dat het toestel altijd in een goed geventileerde ruimte is.

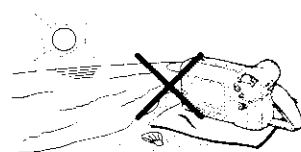

- **Sommige draagbare statieven zijn moeilijk te bevestigen en vaak niet stevig genoeg voor deze VIEWCAM. Gebruik alleen een sterk en stevig statief.**

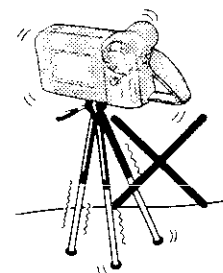

- **Bij gebruik van de VIEWCAM in een koude omgeving zal het LCD monitorscherm vaak minder helder zijn direct na het inschakelen van het toestel. Dit is normaal. U kunt dit echter voorkomen door de VIEWCAM tegen de kou te beschermen door deze bijvoorbeeld in een dikke doek (of deken) te wikkelen.**

---

## Netadapter

- De netadapter kan de ontvangst storen indien deze in de buurt van een radio of TV wordt gebruikt.
- Voorkom dat brandbare stoffen, vloeistof en metalen voorwerpen in de netadapter terecht komen.
- De netadapter is geheel afgedicht. Probeer niet te openen of er veranderingen in te maken.
- Beschadig de netadapter niet, laat niet vallen en stel niet aan trillingen bloot.
- Plaats de netadapter niet in het directe zonlicht.
- Gebruik de netadapter niet in vochtige of zeer warme ruimten.

## Reinigen

- Deze VIEWCAM heeft diverse plastic onderdelen. Gebruik daarom geen thinner, benzine of andere sterke chemische reinigingsmiddelen. Dit soort middelen tast namelijk de behuizing aan of verbleekt de kleuren.
- Reinig de behuizing met een zachte, droge doek. Voor het verwijderen van hardnekkige vlekken moet u een doek in een oplossing van water en een neutraal schoonmaakmiddel dompelen en de doek goed uitwringen alvorens de behuizing af te vegen. Droog na met een zachte, droge doek.
- Gebruik een zachte doek om vingerafdrukken en ander vuil van het LCD scherm te vegen.
- Gebruik een zachte doek of geperste lucht en foto-lenspapier voor het reinigen van de lens.

## LCD Monitorscherm

Deze VIEWCAM is uitgerust met een groot LCD monitorscherm dat u in staat stelt scènes op te nemen terwijl u de camcorder op een comfortabele manier kunt blijven vasthouden. Het LCD monitorscherm kan gedraaid worden zodat het gemakkelijker wordt om onder hoge of lage hoeken opnamen te maken. Het scherm fungeert ook als een handige monitor voor weergave van wat u zojuist opgenomen heeft.

### Let op:

- Oefen geen druk uit óp het scherm.
- Stel het scherm niet bloot aan schokken, het is breekbaar.
- Leg de VIEWCAM niet met het scherm naar beneden neer.

### Opmerking:

- Maak het scherm schoon met een zachte doek.

# Bijgeleverde accessoires

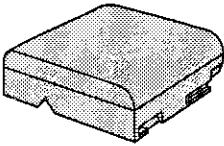
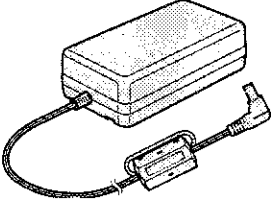
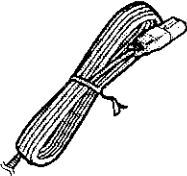
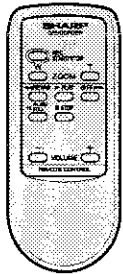
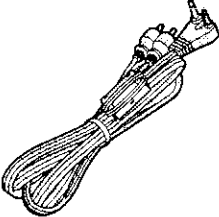
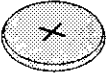
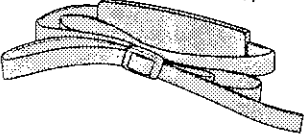
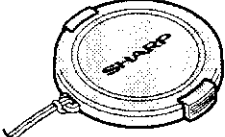
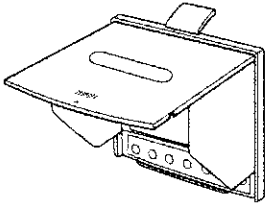
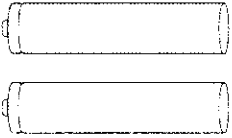
 <p>Accu BT-H22</p>	 <p>Netadapter</p>	 <p>Netsnoer</p>	 <p>Infrarood afstandsbediening</p>
 <p>Audio-/videokabel</p>	 <p>Lithiumbatterij type CR2025</p>	 <p>Schouderriem</p>	 <p>Lensdop</p>
 <p>Zonnekap</p>	 <p>AA batterij voor afstandsbediening × 2</p>		

Bij dit produkt zijn  
batterijen geleverd.  
Wanneer deze leeg  
zijn, moet u ze niet  
weggooien maar  
inleveren als KCA.

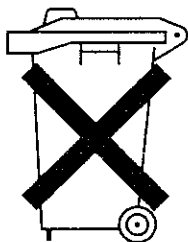

# Los verkrijgbare accessoires

---

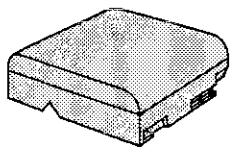

Standaard accu  
BT-H2

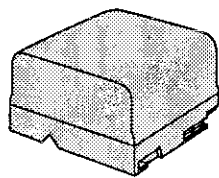

Accu voor lange  
gebruiksduur  
BT-H32

# Inhoud

---

## Samenvatting bediening

Namen van onderdelen .....	3
Snel opzoeken .....	5
Waarschuwingsindicatoren .....	6

## Vorbereiding

Plaatsen en verwijderen van de accu .....	7
Laden van de accu .....	8
VIEWCAM via een stopcontact van spanning voorzien .....	9
Plaatsen en verwijderen van een cassette .....	10
Installeren van de Lithium geheugenbatterij .....	11
Kiezen van de taal voor het in-beelddisplay .....	12
Instellen van de datum en tijd .....	16
Gebruik van de handgreep en lensdop .....	17
Bevestigen van de schouderriem .....	17
Gebruik van de zonnekap .....	18

## Basisbediening

### **Camera-opname**

Eenvoudig opnemen met de volautomatische functie .....	19
Zoomen .....	20
Tips voor houdingen bij opname .....	20
Resterende opnametijdaanduiding .....	21
Resterende accuspanningaanduiding .....	21

### **Weergave**

Weergave .....	22
Regelen van het volume .....	22
Bekijken van de weergave op een TV .....	23
Beeldzoeken .....	24
Stilbeeld .....	24



**Handige functies**

De In-beeld bedieningsaanduidingen	
Gebruiken van de bedieningstoetsen .....	25
Selecteren van de functie/menuschermen .....	25
Aanpassen van menu-instellingen .....	26
Opname van de datum en tijd .....	27
Snel terug .....	28
Opzoeken van het opnamestartpunt ("Edit Search") .....	28
In- en uitregelen (fade in & fade out) .....	29
Opnamecontrole .....	30
Gamma helderheidscompensatie .....	31
"Katteoog" functie bij weinig licht .....	32
Opname met breedbeeld (16:9) .....	33
Macro-opnamen .....	33
Verwijderen van de zonnekap .....	33
Instellen van de volautomatische functie voor de VIEWCAM .....	34
Zelfopname .....	35
Bandteller .....	37
Scènezoeken .....	39
Gebruik van de afstandsbediening .....	40

**Geavanceerde  
functies**

Digitale beeldeffecten .....	41
Scènemenu (Programme AE) .....	42
Aanbrengen van titels .....	43
Veranderen van de reeds vastgelegde titels .....	44
Automatisch/handmatig scherpstellen .....	45
Witbalansvergrendeling .....	46
Handmatige belichting .....	47
Instellen van beeld/achtergrondverlichting .....	48
Gamma weergave .....	49
Uitschakelen van de achtergrondverlichting van de LCD-monitor .....	49
Monteren .....	50

**Ter referentie**

Handige informatie .....	51
Demonstratiefunctie .....	55
Voor u om reparatie verzoekt .....	56
Technische gegevens .....	58

# Samenvatting bediening

## Namen van onderdelen

Voor details omtrent het gebruik van elk onderdeel dient u de tussen haakjes aangegeven bladzijde te raadplegen.

### Voorraanzicht

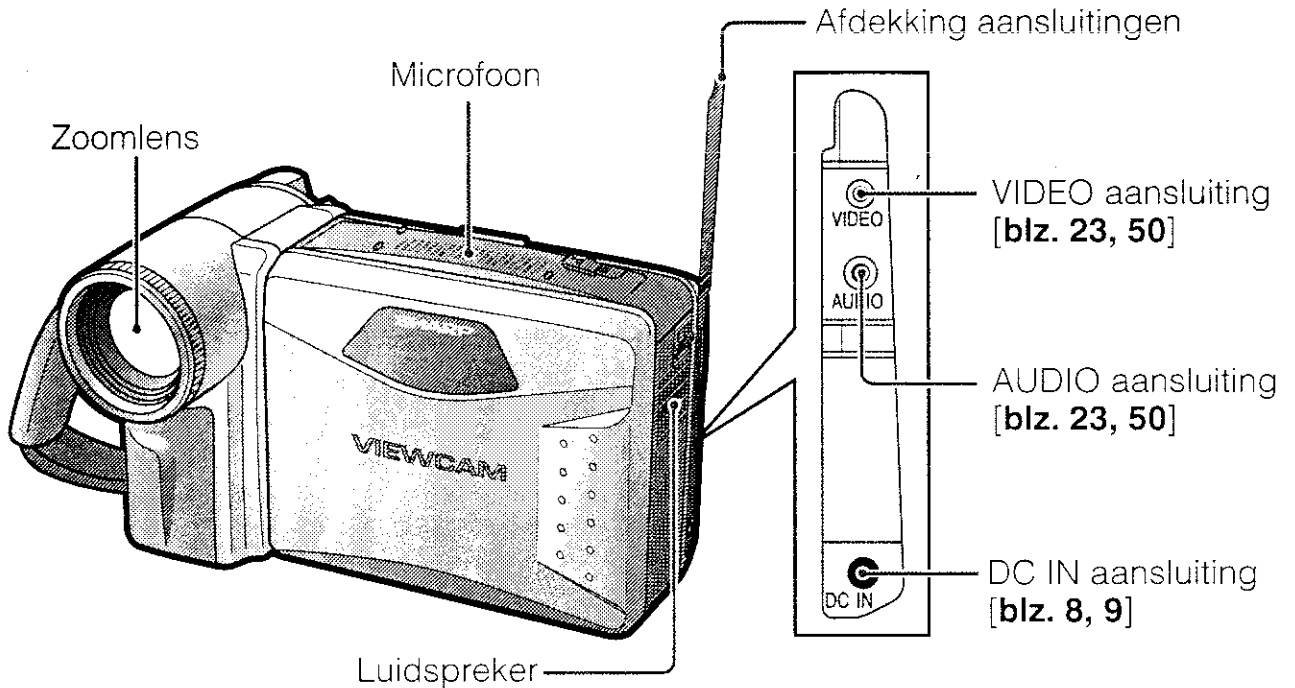

### Met de klep van de cassettehouder geopend

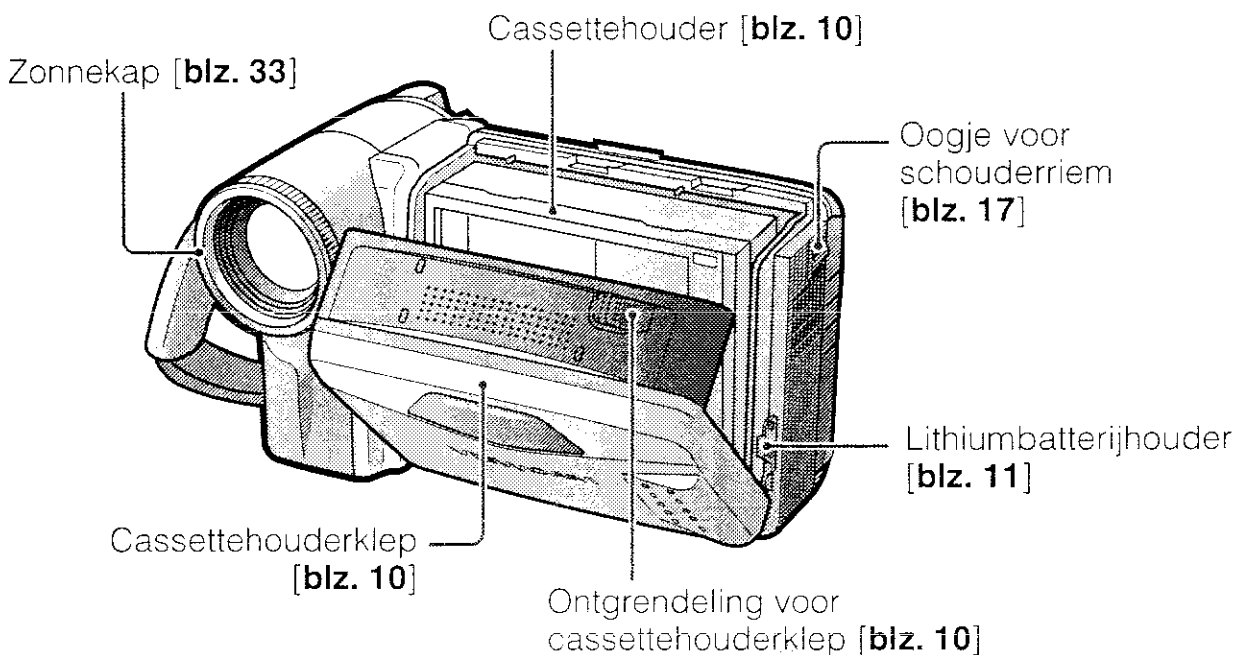

## Achteraanzicht

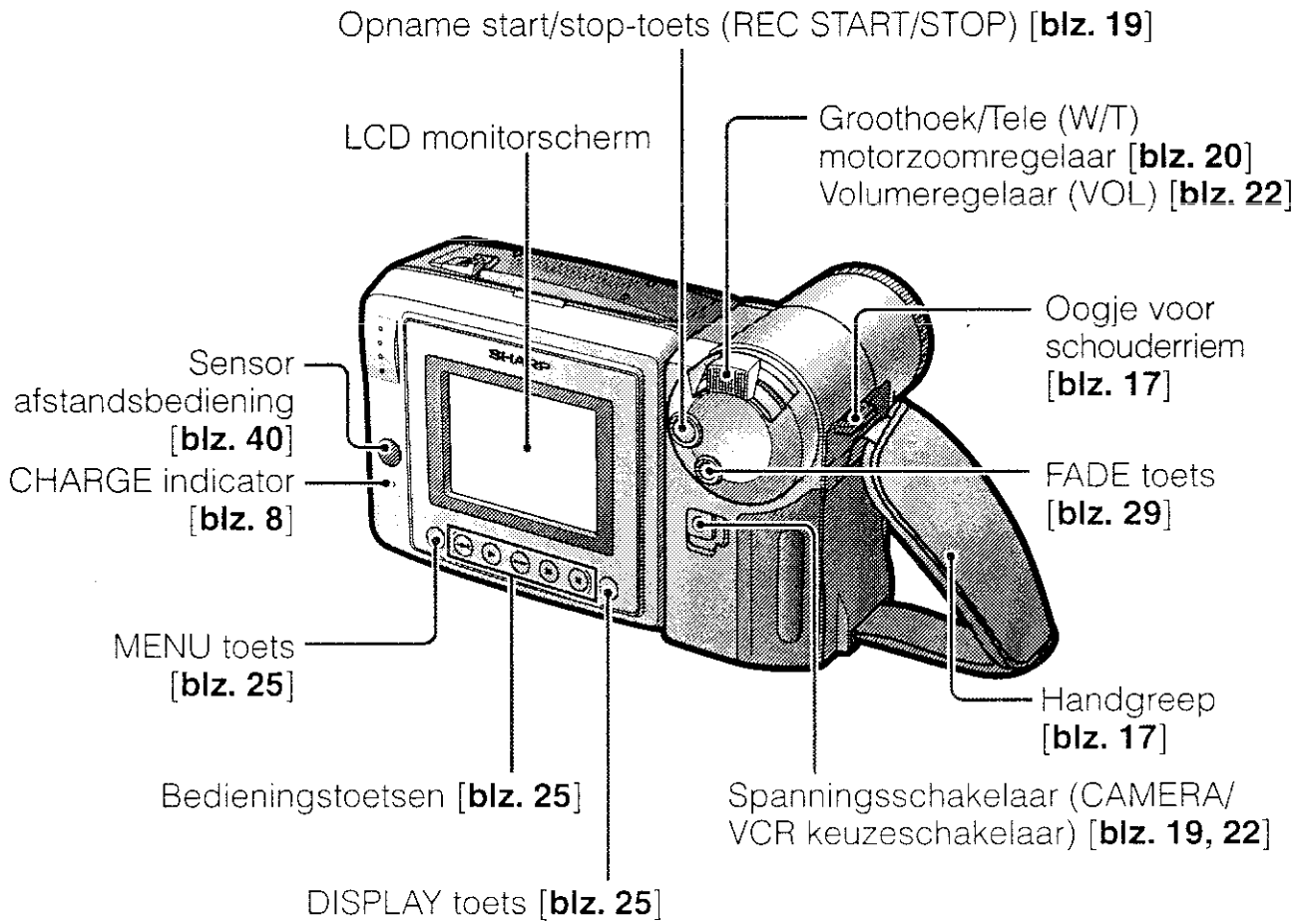

## Onderaanzicht

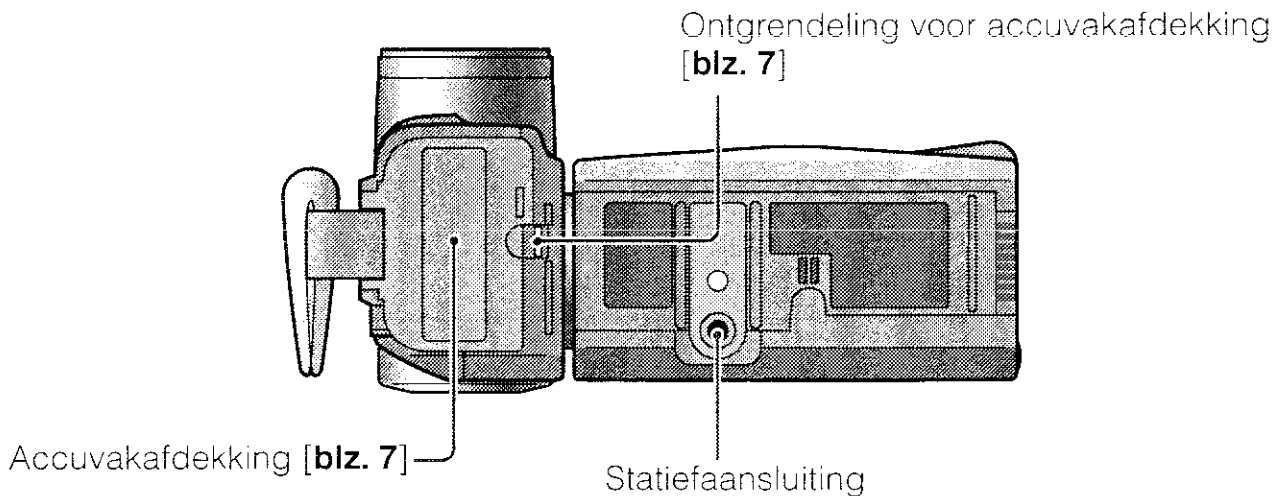

## Snel opzoeken

Deze lijst bevat een aantal voorbeelden van vaak gebruikte mogelijkheden van de VIEWCAM.

- De band snel terugdraaien naar het eind van de laatst opgenomen scène na weergave.  
—Zie **bladzijde 28** (Snel terug)
- Bepalen van het punt op de band waar de opname moet beginnen terwijl u in de camerafunctie bent.  
—Zie **bladzijde 28** (Opzoeken van het opnamestartpunt ["Edit Search"])
- Snel controleren wat u zojuist heeft opgenomen.  
—Zie **bladzijde 30** (Opnamecontrole)
- Opnemen van een onderwerp in tegenlicht.  
—Zie **bladzijde 31** (Gamma helderheidscompensatie) of **bladzijde 47** (Handmatige belichting)
- Opnamen maken in het donker of bij slechte verlichting.  
—Zie **bladzijde 32** ("Katteoog" functie bij weinig licht)
- Opnamen maken van uzelf terwijl u de opnamen kunt blijven volgen.  
—Zie **bladzijde 35** (Zelfopname)
- Opnemen van een korte video-boodschap voor iemand.  
—Zie **bladzijde 36** (Zelfopname van een boodschap)
- Tonen van de verstreken opname- of weergavetijd.  
—Zie **bladzijde 37** (Bandteller)
- Opzoeken van het begin van een opgenomen scène voor weergave.  
—Zie **bladzijde 39** (Scènezoeken)
- Scherpstellen op een onderwerp dat zich niet in het midden van het beeld bevindt.  
—Zie **bladzijde 45** (Handmatig scherpstellen)
- Verhogen van de helderheid van het onderwerp tijdens de weergave.  
—Zie **bladzijde 49** (Gamma weergave)

## Waarschuwingsindicators

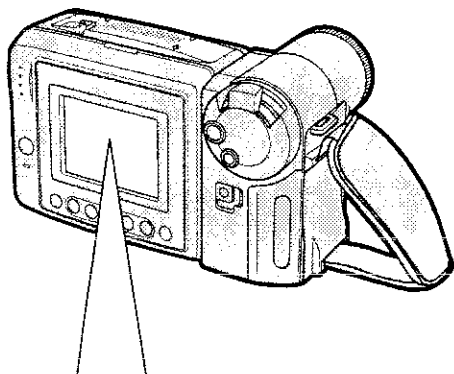

Weergegeven gedurende de eerste 3 seconden	Weergegeven na 3 seconden	Uitleg van waarschuwing
EJECT THE CASSETTE.	EJECT THE CASSETTE.	De videocassette is defect en dient te worden verwijderd (zie <b>blz. 10</b> ).
DEW		Er is condens in de VIEWCAM gevormd. Wacht een paar uur tot de condens is verdampt (zie <b>blz. 52</b> ). De VIEWCAM schakelt ongeveer 10 seconden na het verschijnen van deze aanduiding automatisch uit.
BATTERY IS TOO LOW.		De accu is bijna uitgeput. Vervang de accu door een die geheel is opgeladen (zie <b>blz. 7</b> ).
		De videokoppen zijn vuil en dienen te worden gereinigd (zie <b>blz. 52</b> ).
INSERT A CASSETTE.		Er is geen cassette in de VIEWCAM geplaatst. Doe een cassette in het toestel (zie <b>blz. 10</b> ).
CASSETTE NOT RECORDABLE.		Het wispreventielipje van de cassette is in de opnamebeschermingsstand geschoven waardoor opname onmogelijk is (zie <b>blz. 54</b> ).
THE TAPE ENDS SOON.		Het einde van de band is bijna bereikt. Houd een nieuwe cassette bij de hand (zie <b>blz. 10</b> ).
CHANGE THE CASSETTE.	TAPE END	Het einde van de band is bereikt. Plaats een nieuwe cassette (zie <b>blz. 10</b> ).
		Tijdens de zelfopnamefunctie worden alle waarschuwingindicatoren vervangen door een "!" indicator in het midden van het monitorscherm. Draai de monitor terug naar de normale positie om het soort waarschuwing te controleren.

**Opmerking:** duidt een knipperend display aan.

# Vorbereiding

## Plaatsen en verwijderen van de accu

### Plaatsen van de accu

- 1 Let er op dat de Spanningsschakelaar op OFF staat.

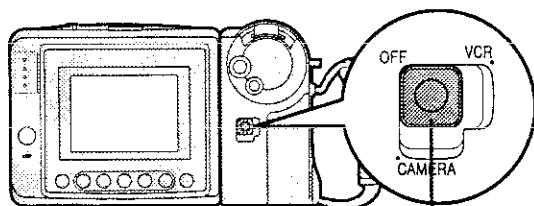

Spanningsschakelaar

- 2 Schuif de ontgrendeling voor het deksel van het accuvak aan de onderkant van de VIEWCAM in de richting van de pijl om het deksel te openen.

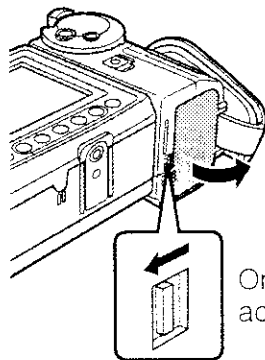

Ontgrendeling voor accuvakafdekking

- 3 Steek de accu in het vak zoals aangegeven, en druk deze vervolgens helemaal naar binnen totdat deze op zijn plaats vastklikt.

#### Let op:

- Forceer de accu niet in het accuvak indien u de accu niet gemakkelijk kunt plaatsen.

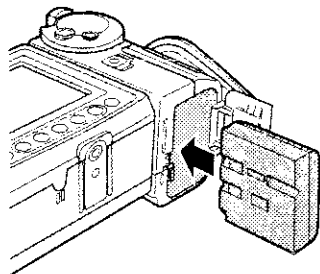

- 4 Sluit de afdekking door stevig op het midden te drukken totdat deze vastklikt.

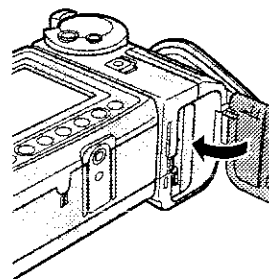

### Verwijderen van de accu

- 1 Voer de stappen 1 en 2 hierboven uit.
- 2 Verschuif de ontgrendeling voor de accu zoals aangegeven om de accu te verwijderen.

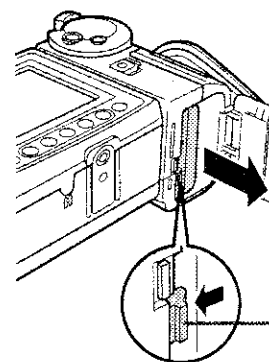

Accuontgrendeling

#### Let op:

- **STOP HET BANDTRANSPORT EN SCHAKEL DE SPANNING UIT ALVORENS DE ACCU TE VERWIJDEREN.** Als u de accu tijdens opname of weergave verwijdert, zal de band rond de trommel met de videokoppen gewonden blijven, wat de band kan beschadigen.
- Let er dus op dat het klepje van het accuvak goed dicht zit wanneer u het toestel gaat gebruiken. De accu zou anders namelijk van de VIEWCAM kunnen vallen of het toestel werkt niet juist omdat de accu geen contact maakt.
- Verwijder de accu uit de VIEWCAM wanneer u de VIEWCAM langere tijd niet zult gebruiken.
- **Kantel de VIEWCAM niet zodanig dat het accuvak omlaag wijst bij het verwijderen van de accu. De accu zou anders kunnen vallen.**
- Druk niet te hard tegen de accuvakafdekking daar deze anders mogelijk breekt.
- Gebruik alleen de SHARP accu's model BT-H22, of BT-H32 met deze VIEWCAM. Gebruik van andere accu's kan explosie- of brandgevaar opleveren.

## Laden van de accu

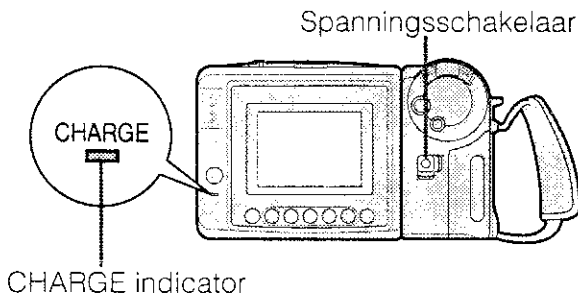

- 1 Steek de accu in de VIEWCAM (zie blz. 7). Let er op dat de Spanningsschakelaar op OFF staat.
  - De accu zal niet worden opgeladen wanneer de Spanningsschakelaar op CAMERA of VCR staat.
- 2 Sluit het netsnoer aan op de netstroomadapter en doe de stekker in het stopcontact.
- 3 Open de afdekking van de aansluitingen op de VIEWCAM en steek de gelijkstroomstekker van de netstroomadapter in de DC IN aansluiting op de VIEWCAM.
  - De CHARGE indicator zal rood oplichten.

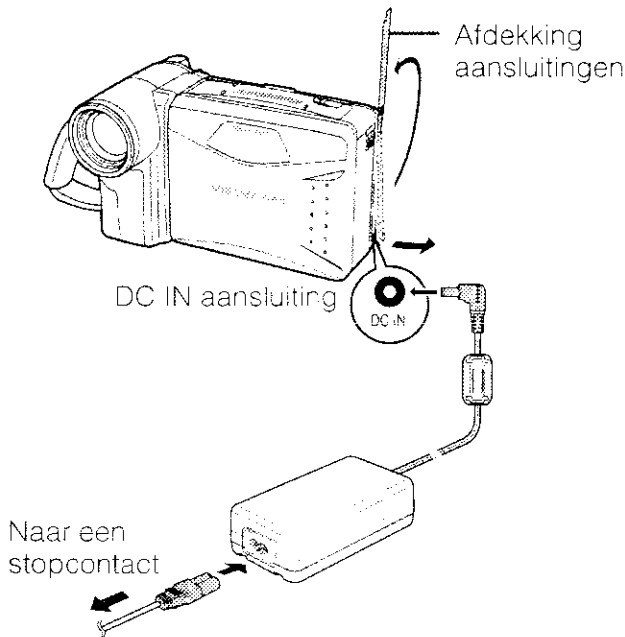

- 4 Wanneer de accu volledig is opgeladen zal de CHARGE indicator groen oplichten. Haal de gelijkstroomstekker uit de VIEWCAM en doe de afdekking van de aansluitingen weer dicht.

### Let op:

- Houd altijd de stekker zelf vast wanneer u deze aansluit of verwijdert, niet het snoer.

## Laadtijd en maximale tijd voor doorlopende opname en weergave

Accu	Laadtijd	Max. doorlopende opnametijd	Max. doorlopende weergavetijd
BT-H22	Ongeveer 3 uren.	Ongeveer 1 uur en 40 min.	Ongeveer 1 uur en 40 min.
BT-H32	Ongeveer 6 uren.	Ongeveer 3 uren en 20 min.	Ongeveer 3 uren en 20 min.

### Opmerkingen:

- Gebruik van de zoom (zie blz. 20) en andere functies, of herhaaldelijk aan en uit zetten van het toestel zal het stroomverbruik verhogen en kan ertoe leiden dat de werkelijk gehaalde opnametijd minder dan 50% bedraagt van de maximale doorlopende opnametijd die hierboven vermeld staat.
- De laadtijd en opnametijd variëren afhankelijk van de omgevingstemperatuur en de conditie van de accu.
- Wij raden u aan om genoeg accu's bij de hand te hebben voor twee of drie keer de door u geplande opnametijd.
- Zie bladzijden 53 voor meer informatie aangaande het gebruik van de accu.

### Let op:

- Laad uitsluitend een SHARP BT-H22 of BT-H32 accu op. Andere accu's zouden kunnen barsten met letsel en beschadiging tot gevolg.

### VIEWCAM via een stopcontact van spanning voorzien

#### Let op:

- De bijgeleverde netadapter is ontworpen voor exclusief gebruik met deze VIEWCAM, en dient niet als spanningsbron voor andere toestellen of camcorders te worden gebruikt.

Vorbereiding

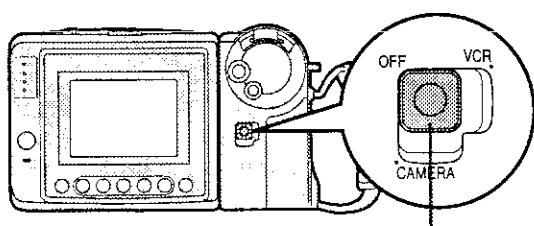

Spanningsschakelaar

- 1 Sluit het netsnoer aan op de netstroomadapter en doe de stekker in het stopcontact.
- 2 Let er op dat de Spanningsschakelaar op OFF staat.
- 3 Open de afdekking van de aansluitingen op de VIEWCAM en steek de gelijkstroomstekker van de netstroomadapter in de DC IN aansluiting op de VIEWCAM.

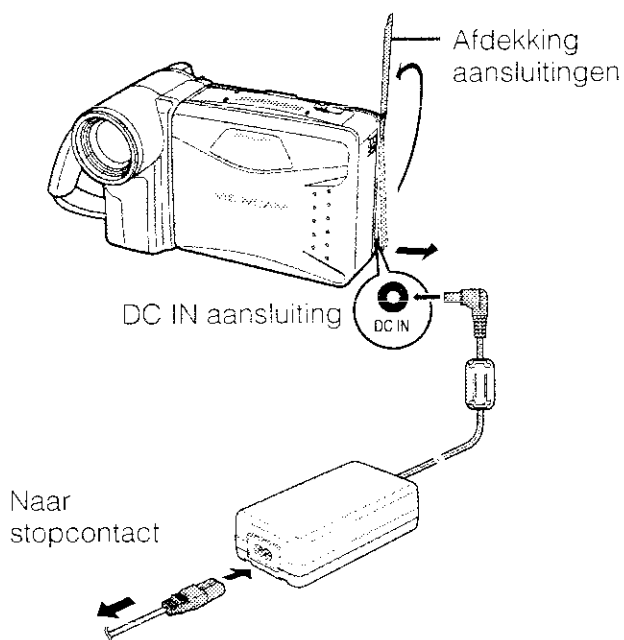

- 4 Houd de vergrendeltoets ingedrukt en schuif de spanningsschakelaar naar CAMERA of VCR.

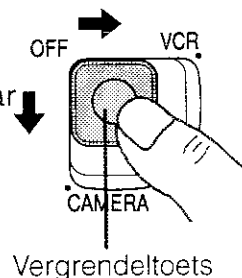

#### Let op:

- **STOP ALTIJD EERST DE BAND EN SCHAKEL DE STROOM UIT VOOR U DE GELIJKSTROOMSTEKKER ERUIT HAALT.**

Als u de gelijkstroomstekker eruit haalt terwijl u nog aan het opnemen of afspelen bent, zal de band rond de trommel met de videokoppen gewonden blijven, wat de band kan beschadigen.

- Verwijder de gelijkstroomstekker uit de VIEWCAM als u de VIEWCAM langere tijd niet zult gebruiken.
- Houd altijd de stekker zelf vast wanneer u deze aansluit of verwijdert, niet het snoer.

#### Opmerking:

- Doe de afdekking van de aansluitingen na gebruik weer netjes dicht.



## Plaatsen en verwijderen van een cassette

### Plaatsen van een cassette

- 1 Voed de VIEWCAM, verschuif de ontgrendeling en open de cassettehouderklep.
  - De cassettehouder wordt automatisch uitgetrokken en komt naar buiten.

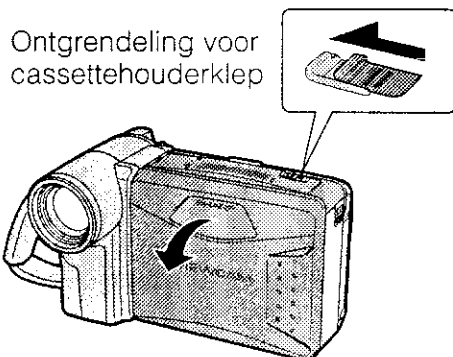

- 2 Plaats de cassette met het venster naar buiten gericht en het wisbeschermingslipje boven.

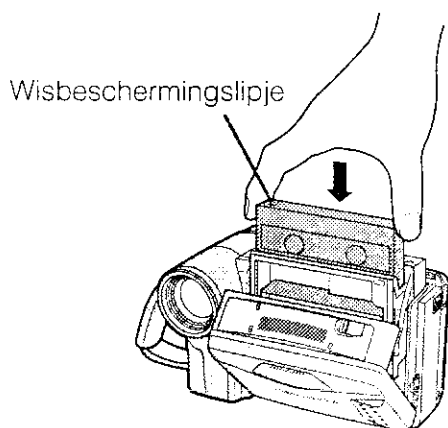

- 3 Druk op het PUSH merktken totdat de houder op zijn plaats vastklikt.
  - De cassettehouder wordt automatisch in positie gebracht.

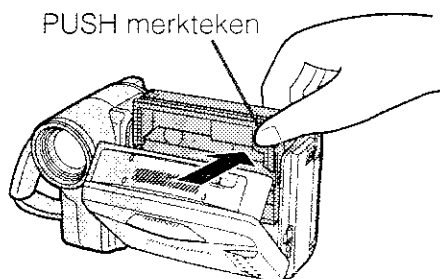

- 4 Wacht tot de cassettehouder in positie is. Sluit de cassettehouderklep door in het midden ervan te drukken totdat hij op zijn plaats vastklikt.

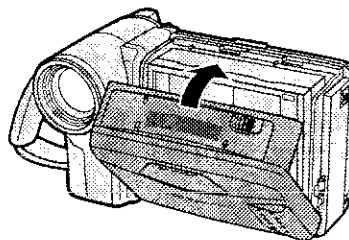

### Verwijderen van een cassette

Voer stap 1 hierboven uit en neem vervolgens de cassette eruit.

#### Let op:

- Probeer niet de cassettehouderklep dicht te doen wanneer de cassettehouder aan het in- of uitschuiven is.
- Let op dat uw vingers niet in de cassettehouder klem komen te zitten.
- Oefen geen kracht uit op de cassettehouder, behalve wanneer u op het PUSH merktken drukt om hem te sluiten.
- Houd de VIEWCAM niet schuin of ondersteboven tijdens het plaatsen of verwijderen van een cassette. De band kan hierdoor beschadigen.
- Verwijder de cassette als de VIEWCAM voor langere tijd niet wordt gebruikt.
- Als de cassettehouder niet op de juiste wijze wordt aangedrukt in stap 3 hierboven, zal het cassettebeschermingsmechanisme van de VIEWCAM mogelijk in werking treden en de cassette weer naar buiten brengen. Herhaal in dat geval de procedure op de juiste wijze.
- Houd de VIEWCAM nooit aan de cassettehouderklep vast.

#### Opmerkingen:

- Als de accuspanning te laag is, is het wellicht niet meer mogelijk de cassette uit te werpen. Vervang dan de accu door een volledig opgeladen exemplaar.
- Zie bladzijde 54 voor meer informatie over de videocassettebanden die u met deze VIEWCAM kunt gebruiken.

### Installeren van de Lithium geheugenbatterij

De meegeleverde lithiumbatterij wordt gebruikt om de datum en tijdsinstellingen in het geheugen te houden.

Vorbereiding

- 1 Schuif de ontgrendeling voor de cassettehouderklep in de richting van de pijl en open de cassettehouderklep.

Ontgrendeling voor cassettehouderklep

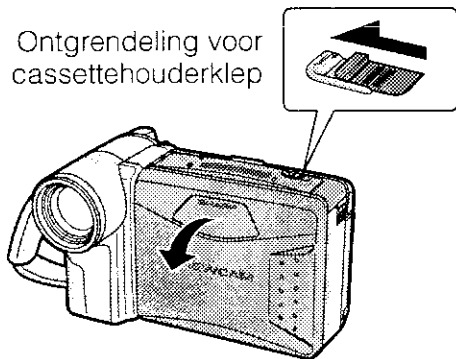

**Opmerking:** De cassettehouder zal naar buiten komen en open gaan wanneer de VIEWCAM op een stroombron is aangesloten. Vergeet niet de cassettehouder weer te sluiten voor u doorgaat met de volgende stap (zie blz. 10).

- 2 Trek de lithiumbatterijhouder los met een puntig voorwerp, bijvoorbeeld een pen.

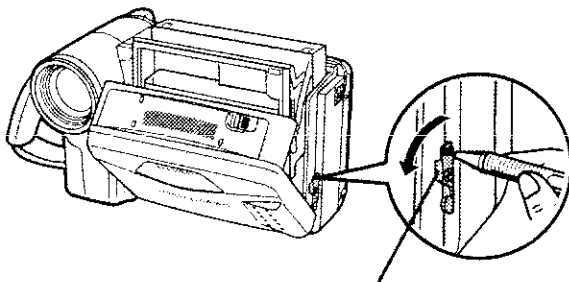

Lithiumbatterijhouder

- 3 Steek de lithiumbatterij in de lithiumbatterijhouder met de + kant van de batterij naar de ⊕ kant van de houder gericht.

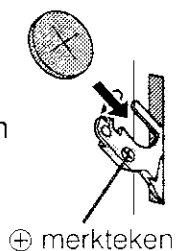

⊕ merkteken

- 4 Duw de batterijhouder weer terug op zijn plaats.

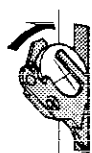

- 5 Sluit de cassettehouderklep door in het midden ervan te drukken totdat hij op zijn plaats vastklikt.

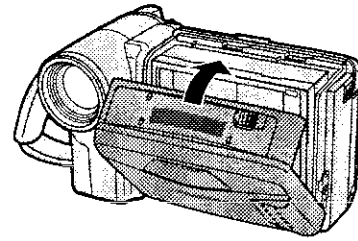

### Verwijderen van de lithiumbatterij

Voer de stappen 1 en 2 hierboven uit en druk dan de batterij uit de lithiumbatterijhouder.

#### Opmerking:

- Vervang de batterij door een nieuwe CR2025 batterij wanneer de datum en tijd aanduidingen achter beginnen te lopen.

### Opmerkingen omtrent het gebruik van de lithiumbatterij

**LET OP:** Ontploffingsgevaar indien een verkeerde batterij is geplaatst. Vervang uitsluitend door een batterij van hetzelfde of gelijkwaardige type (CR2025) zoals door de fabrikant aanbevolen.

**WAARSCHUWING** HOUD DE LITHIUMBATTERIJ UIT DE BUURT VAN KINDEREN. RAADPLEEG ONMIDDELLIJK EEN DOKTER VOOR EEN DIRECTE BEHANDELING INDIEN DE BATTERIJ IS INGESLIKT.

**LET OP** ONTPLOFFINGSGEVAAR INDIEN DE BATTERIJ VERKEERD WORDT BEHANDELD OF MET VERWISSELD POLARITEIT IS GEPLAATST. PROBEER DE BATTERIJ NIET OP TE LADEN OF TE DEMONTEREN. GOOI DE BATTERIJ NOOIT IN EEN OPEN VUUR.

- De lithiumbatterij niet kortsluiten, herladen, demonteren of verhitten.
- Als de lithiumbatterij mocht gaan lekken, dient u het batterijvakje en de houder schoon te maken en vervolgens een nieuwe batterij in te zetten.
- De lithiumbatterij heeft een gemiddelde levensduur van ongeveer één jaar.

## Kiezen van de taal voor het in-beelddisplay

Met deze VIEWCAM kunt u Engels, Duits of Frans als taal voor het in-beelddisplay kiezen.

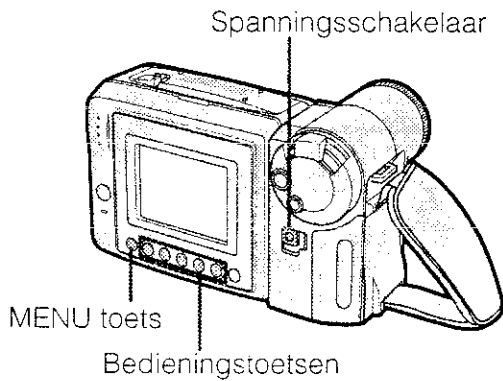

## Instellen van de taal

Wanneer u de VIEWCAM voor het eerst gaat gebruiken kunt u via de onderstaande procedure de gewenste taal voor het in-beelddisplay instellen.

- Houd de vergrendeltoets ingedrukt en schuif de spanningsschakelaar naar CAMERA.
  - Het taalkeuze-scherm verschijnt.

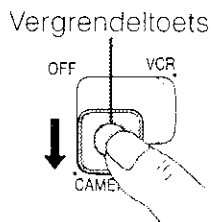

- Druk op de ▼ of ▲ toets (◀◀ of ▶▶) (1) om de gewenste taal te kiezen en druk vervolgens op de SET (EINST. of REGLAGE) toets (▶▶) (2).

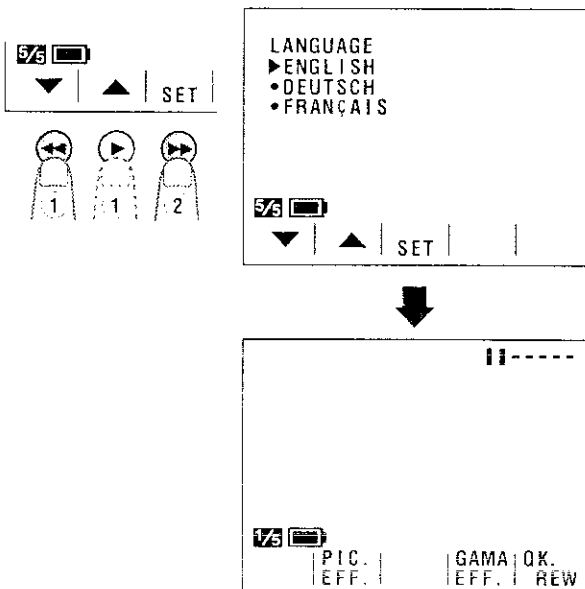

## Veranderen van de ingestelde taal

- Druk tijdens de opnamestandbyfunctie op de MENU toets totdat 5/5 wordt getoond.
- Druk op de PAGE (SEITE of PAGE) toets (||) om MENU 1 te openen.
- Druk op de ▼ of ▲ toets (1) om "LANGUAGE" ("SPRACHE" of "LANGUE") te kiezen en druk vervolgens op de SET (EINST. of REGLAGE) toets (▶▶) (2).
  - Het taalkeuzescherf wordt getoond.

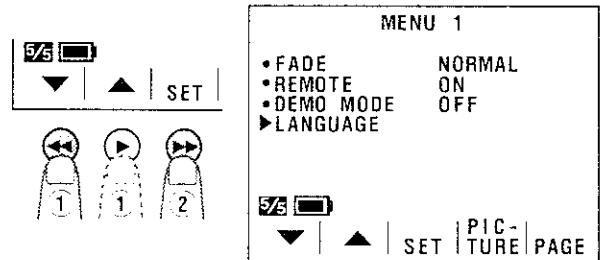

- Druk op de ▼ of ▲ toets (◀◀ of ▶▶) (1) om de gewenste taal te kiezen en druk vervolgens op de EINST. (REGLAGE of SET) toets (▶▶) (2).
  - Het menuscherm verschijnt in de gekozen taal.

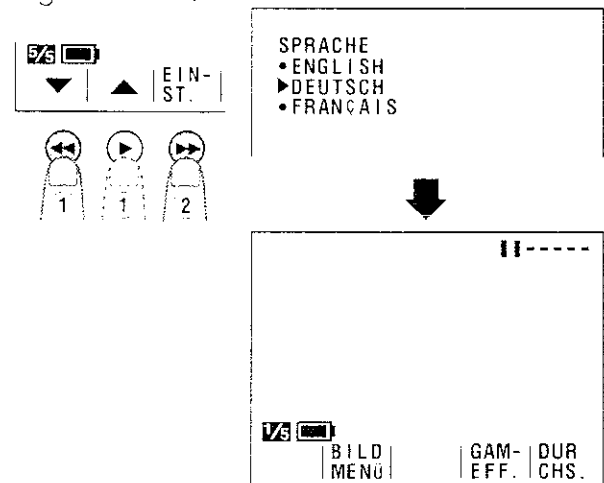

- Druk op de DISPLAY toets om het menuscherm uit te schakelen.

### Opmerking:

- De bedieningsprocedures in de volgende hoofdstukken gaan er van uit dat u de Engelse in-beeld displays gebruikt.

## In-beeld displays in het Engels

De volgende in-beeld displays zullen verschijnen wanneer u "ENGLISH" selecteert als taal voor de in-beeld displays (zie bladzijde 12).

Vorbereiding

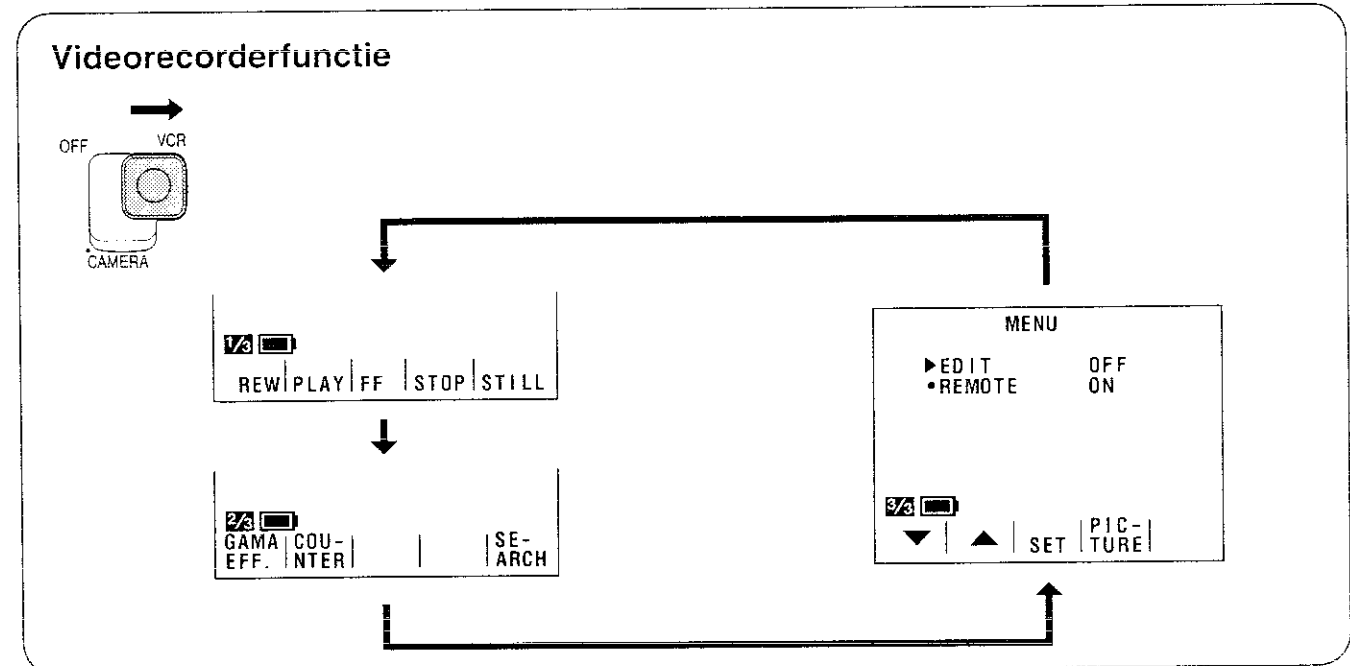
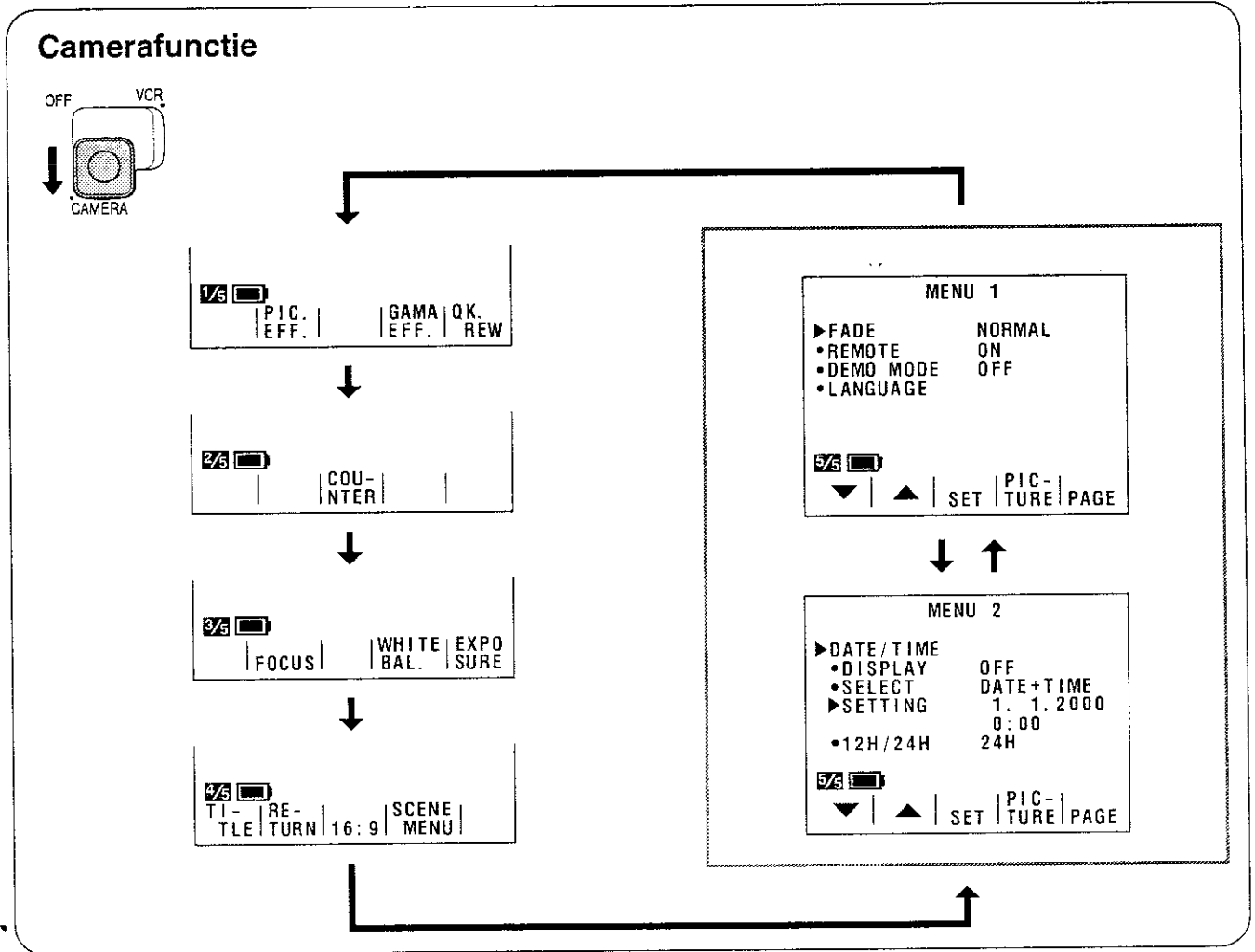

**Opmerking:** Zie de bladzijden 25 en 26 voor de procedure waarmee u het gewenste scherm kunt laten weergeven.

## In-beeld displays in het Duits

De volgende in-beeld displays zullen verschijnen wanneer u "DEUTSCH" selecteert als taal voor de in-beeld displays (zie bladzijde 12).

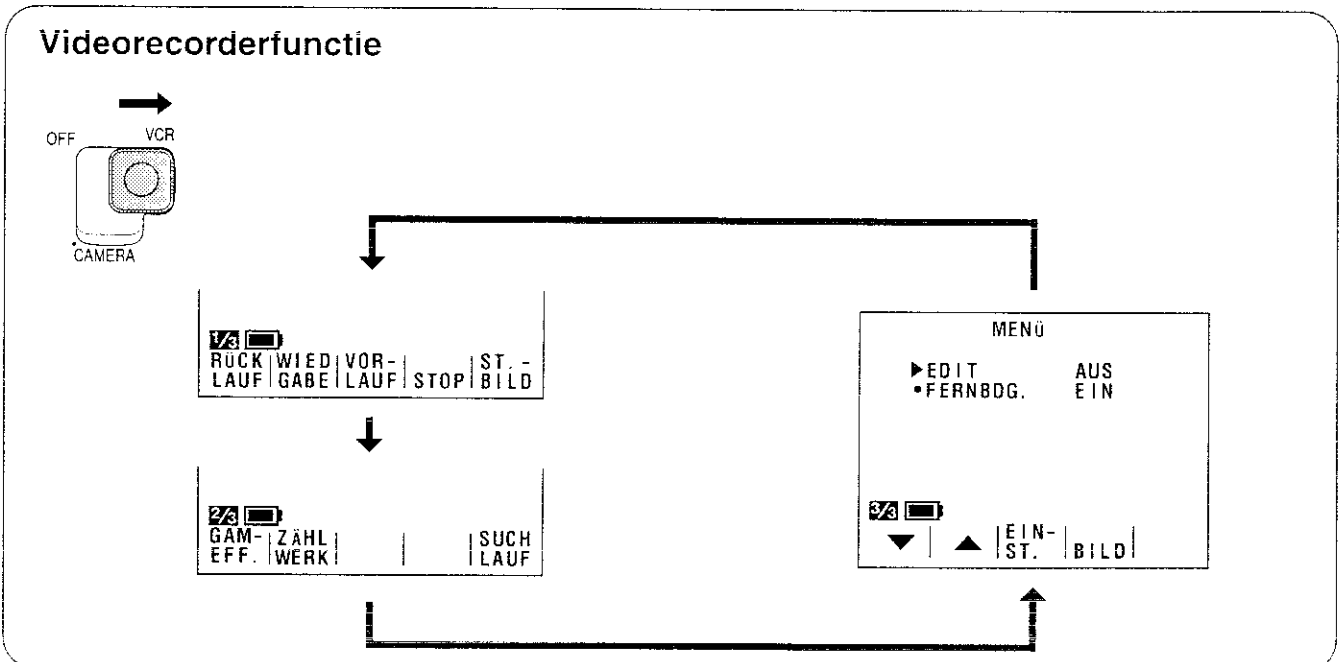
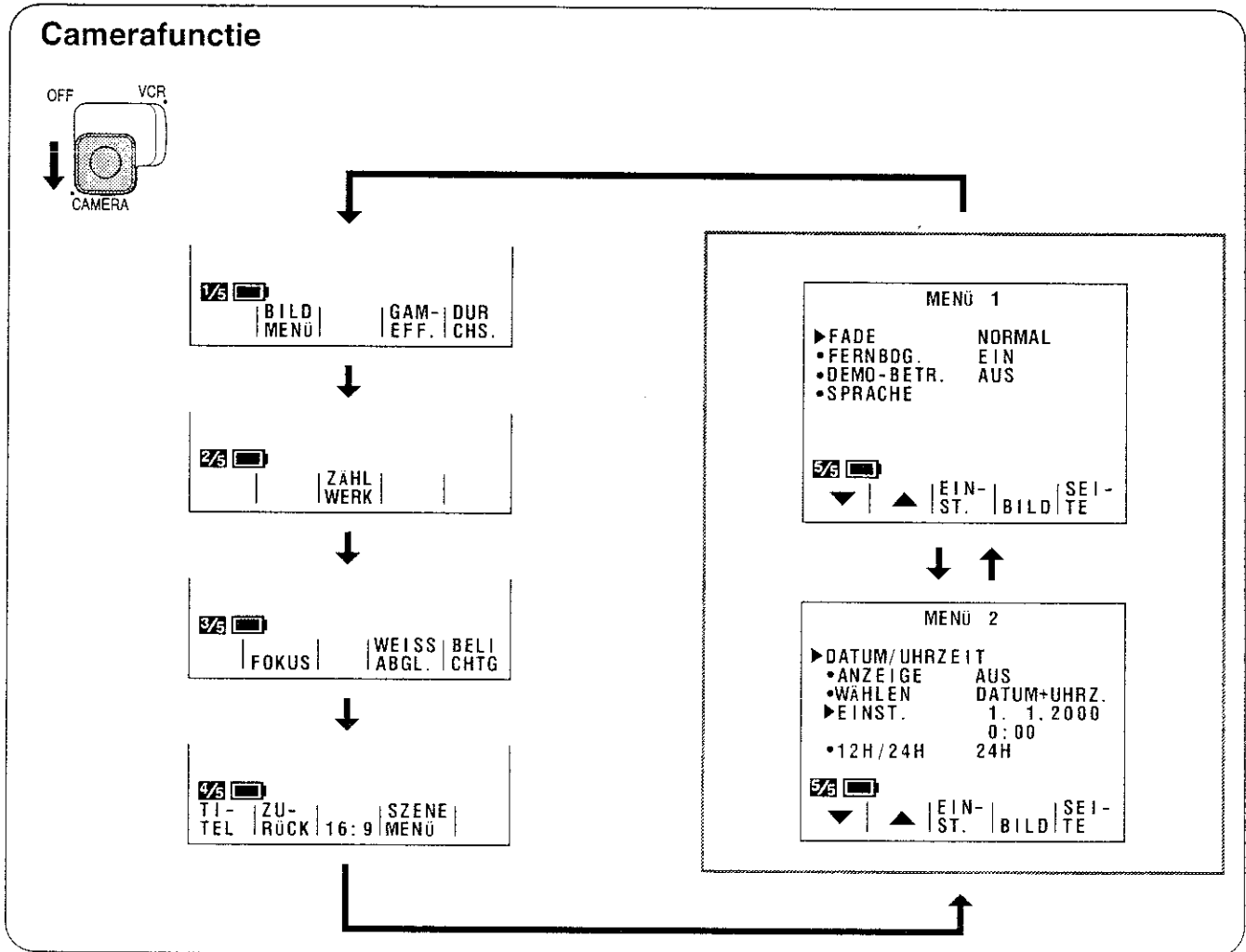

## In-beeld displays in het Frans

De volgende in-beeld displays zullen verschijnen wanneer u "FRANÇAIS" selecteert als taal voor de in-beeld displays (zie bladzijde 12).

Vorbereitung

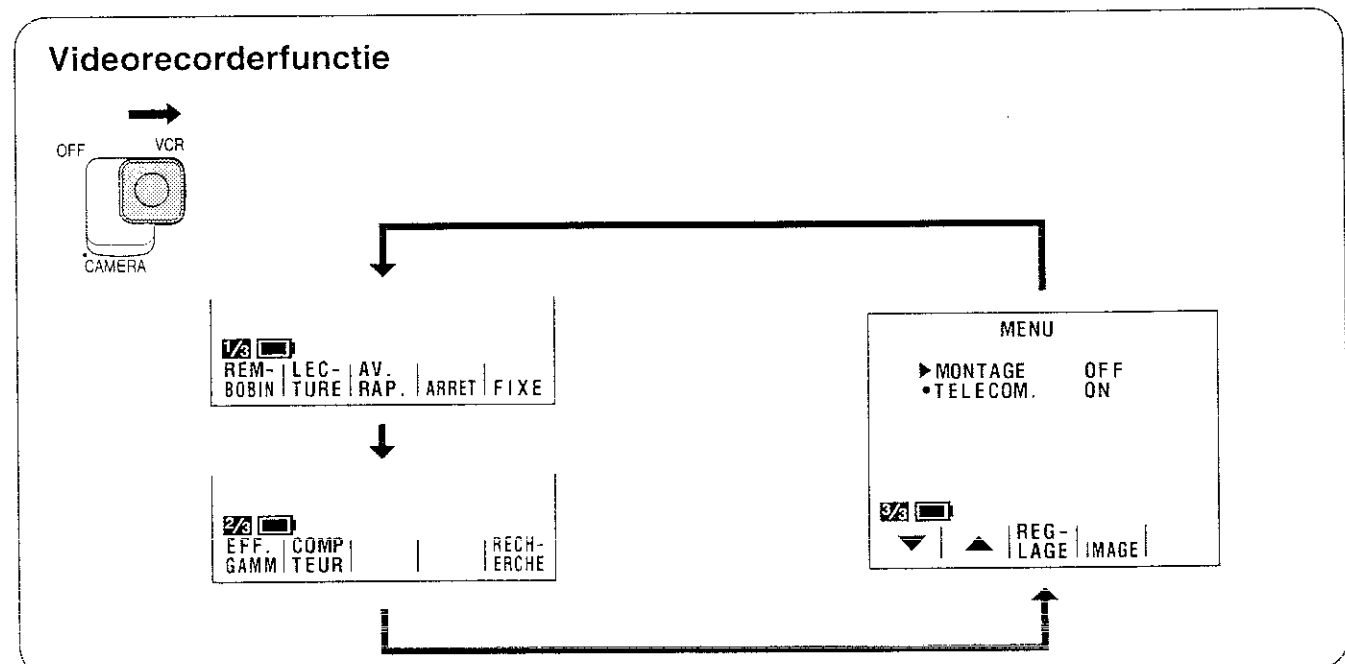
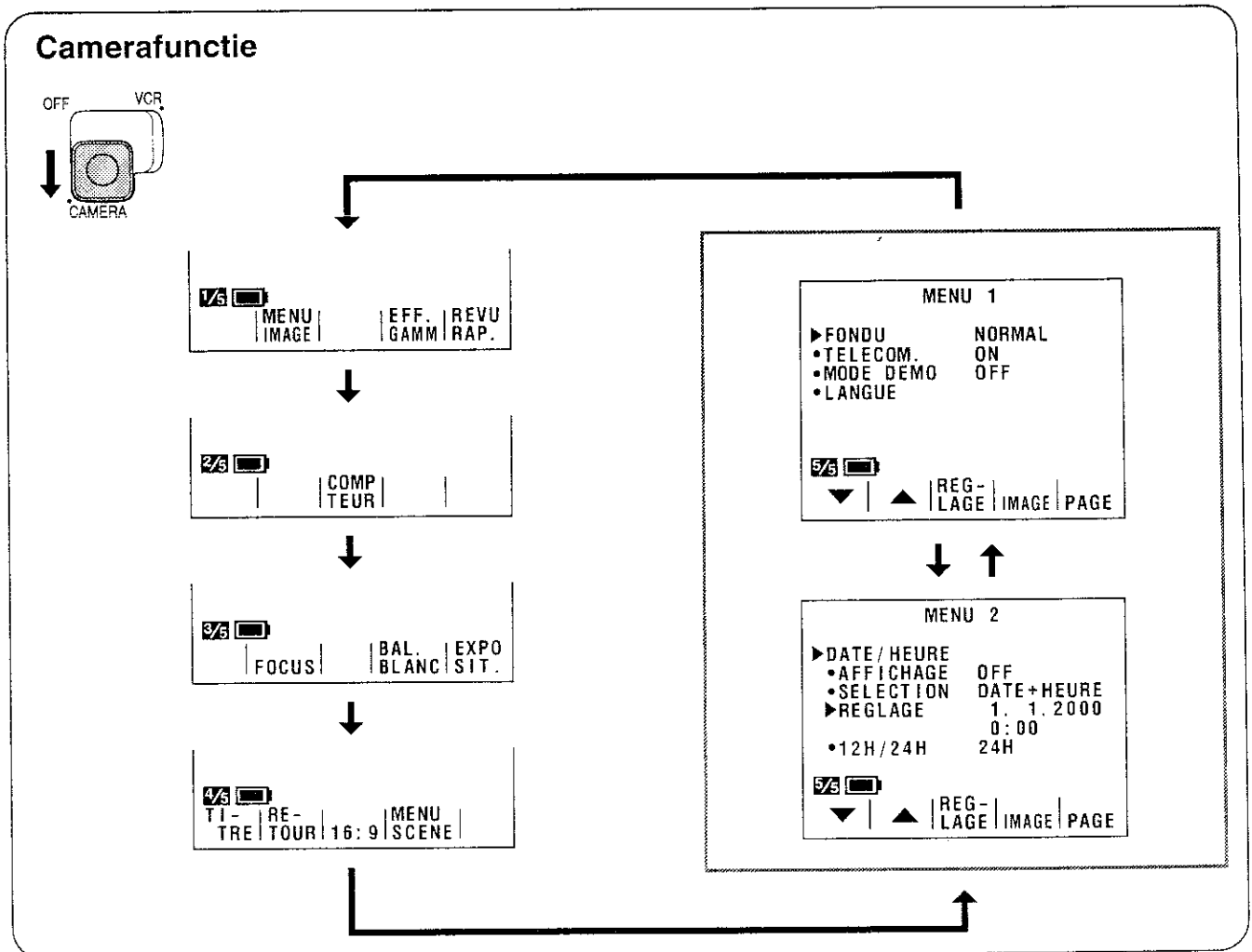

# Instellen van de datum en tijd

**Voorbeeld:** Instellen van de datum op 2 juni, 2001 (2. 6. 2001) en de tijd op 10:30 's morgens (10:30).

**Opmerking:**

- Controleer alvorens de datum en tijd in te stellen of de lithium geheugenbatterij voor het geheugen is geplaatst.

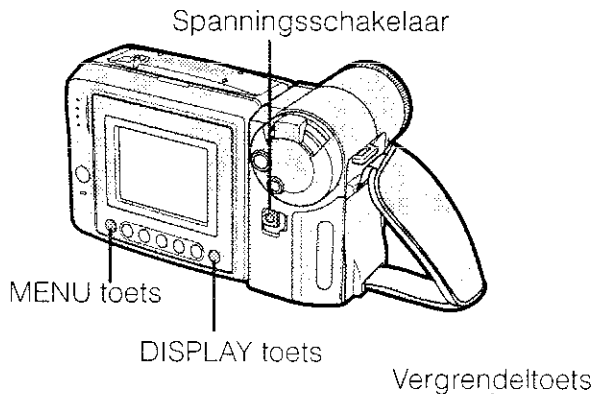

**1** Houd de vergrendeltoets ingedrukt en schuif de spanningsschakelaar naar CAMERA.

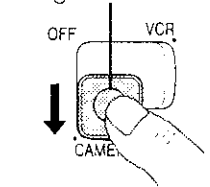

**2** Druk op de MENU toets totdat **5/5** (MENU 2) wordt getoond.

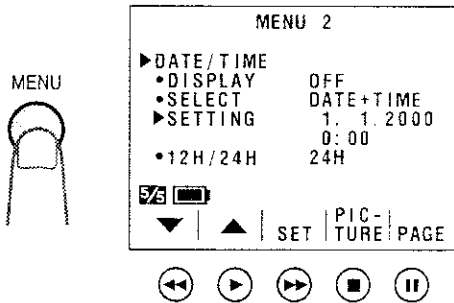

- Als MENU 1 verschijnt op het **5/5** scherm dient u op de PAGE toets (II) te drukken om MENU 2 te openen.

**3** Druk op de SET toets (▶▶).

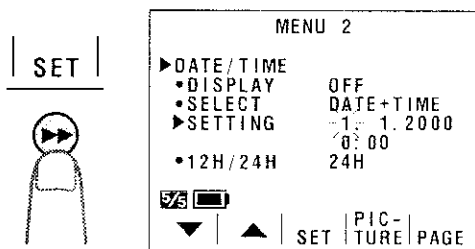

- Wanneer u de datum- en tijdstellingen wijzigt, dient u de ▼ of ▲ toets (◀◀ of ▶▶) in te drukken om "SETTING" (instelling) te selecteren en vervolgens op de SET toets te drukken.

**4** Druk op de ▼ of ▲ toets (◀◀ of ▶▶) om "2" (voor de dag) te kiezen en druk vervolgens op de SET toets.



**5** Druk op de ▼ of ▲ toets om "6" (voor de maand) te kiezen en druk vervolgens op de SET toets.



**6** Druk op de ▼ of ▲ toets om "2001" (voor het jaar) te kiezen en druk vervolgens op de SET toets.



**7** Druk op de ▼ of ▲ toets om "10" (voor het uur) te kiezen en druk vervolgens op de SET toets.

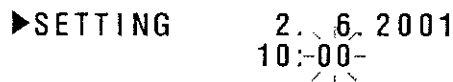

**8** Druk op de ▼ of ▲ toets om "30" (voor de minuten) te kiezen en druk vervolgens op de SET toets.  
• De interne klok gaat nu lopen.



**9** Druk op de DISPLAY toets om het menuscherm te sluiten.

## Veranderen naar het "12-uur" formaat

Na het uitvoeren van de hierboven beschreven stap 8 moet u op de ▼ of ▲ toets drukken ( 1 ) om "12H/24H" te kiezen en vervolgens op de SET toets (▶▶) ( 2 ) om "12H" te kiezen.

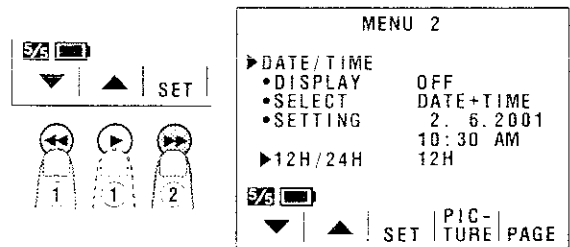

**Opmerkingen:**

- De datum en tijd blijven na het instellen in het geheugen bewaard.
- Het menuscherm sluit automatisch als er binnen 5 minuten geen instellingen zijn verricht.

## Gebruik van de handgreep en lensdop

- 1 Open de klitstrip van de handgreep (1) en greepriem (2) en haal de greepriem door de lus aan het eind van het lensdoptouwje (3).

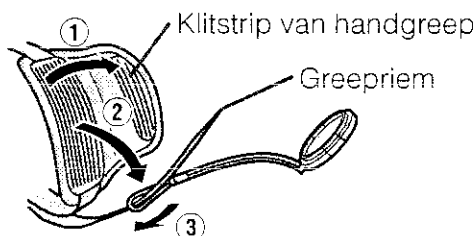

- 2 Haal uw hand door de handgreep en leg uw duim bij de motorzoomregelaar. Trek de klitstrip vervolgens strak zodat de greep goed om uw hand zit, druk de stukken Velcro® (1) op elkaar en sluit de klitstrip van de handgreep (2).

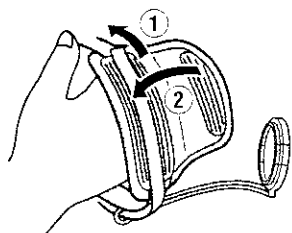

**Let op:**

- Slinger de VIEWCAM niet heen en weer als u deze aan de handgreep vasthoudt.

### Bevestigen en verwijderen van de lensdop

Druk op beide lipjes aan de zijkanten van de lensdop om deze te bevestigen of te verwijderen.

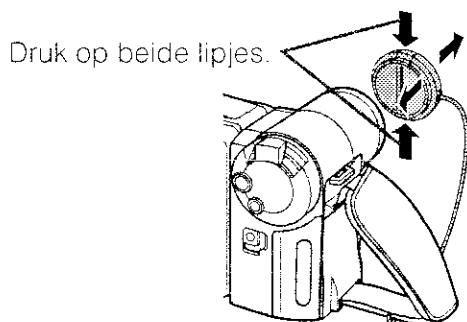

**Opmerkingen:**

- Plaats de lensdop altijd op de lens wanneer u de VIEWCAM niet gebruikt.
- Bevestig voor opname de lensdop aan de handgreep zodat de dop de opname niet stoort.

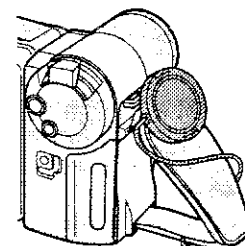

## Bevestigen van de schouderriem

- 1 Houd een eind van de riem vast en steek dit door het oog aan de linkerkant van het LCD scherm.
- 2 Maak de riem los in de gesp, en haal het uiteinde van de riem door de gesp zoals afgebeeld.
- 3 Trek de riem in de richting van de pijl strak.
- 4-6 Voer dezelfde handelingen uit om het andere eind van de riem aan het oog aan de kant van de lens vast te zetten.

LCD scherm-kant		Kant van lens	
1		4	
2		5	
3		6	



## Gebruik van de zonnekap

Gebruik bij voorkeur de bijgeleverde zonnekap bij opname buitenshuis op zonnige dagen of op zeer schel verlichte plaatsen.

### Bevestigen van de zonnekap

Pas de onderste clip van de zonnekap in de sleuf onder het LCD scherm ( 1 ) en breng de bovenste clip in lijn met de richel boven het LCD scherm ( 2 ). Druk vervolgens tegen de zonnekap totdat deze op zijn plaats vastklikt.

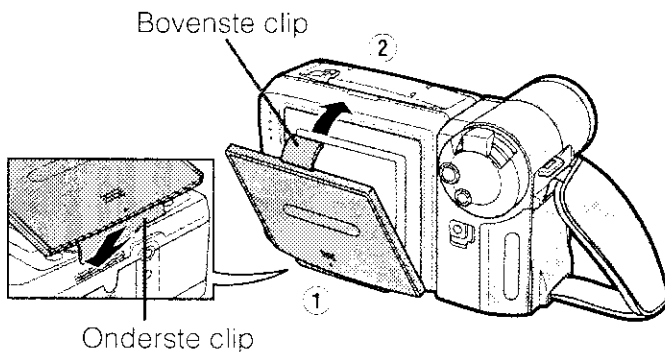

### Openen van de zonnekap

Open de zonnekap door de bovenafdekking in de richting van de pijl te drukken. (De zijafdekkingen openen automatisch.)

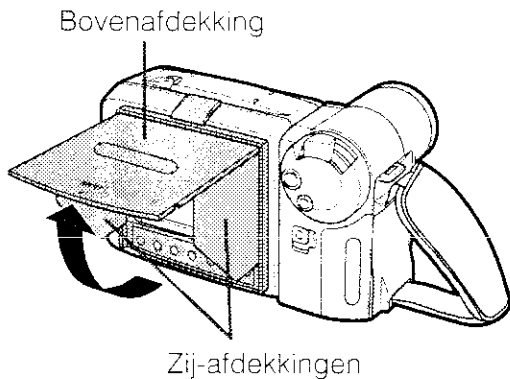



#### Opmerking:

- U kunt de bedieningstoetsen onder het LCD scherm blijven bedienen, ook als de zonnekap op het toestel is gezet.

## Sluiten van de zonnekap

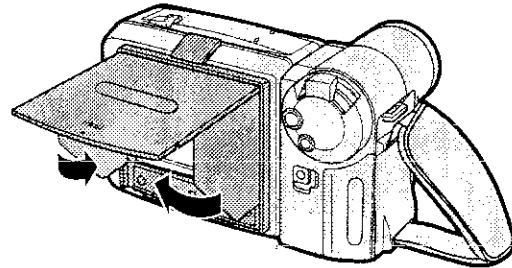
- 1 Vouw beide zij-afdekkingen van de zonnekap in terwijl u de bovenafdekking open houdt.



- 2 Sluit de bovenafdekking door voorzichtig op het  merkteken te drukken totdat de klep op zijn plaats vastklikt.

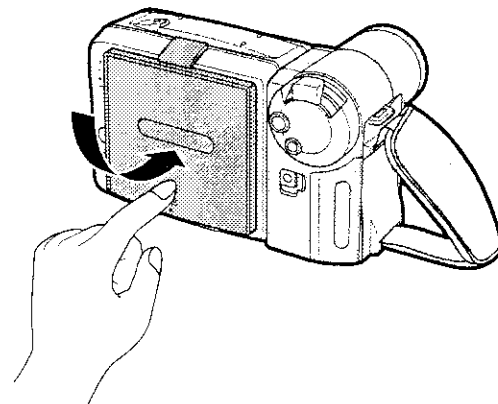

## Verwijderen van de zonnekap

Til de bovenste clip voorzichtig op met uw duim terwijl u de zonnekap met uw hand blijft ondersteunen ( 1 ). Trek vervolgens de zonnekap in de richting van de pijl ( 2 ) zodat de onderste clip los komt.

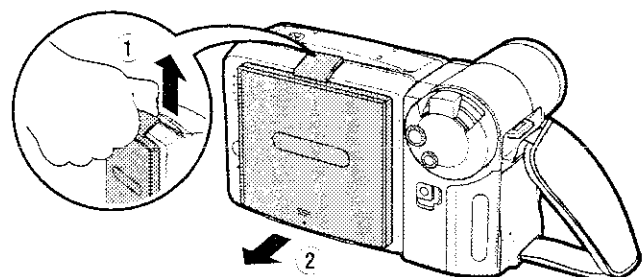

#### Let op:

- Sluit de zonnekap alvorens de VIEWCAM te verplaatsen. De zonnekap zou namelijk van de VIEWCAM kunnen vallen en daardoor worden beschadigd als u de VIEWCAM met de zonnekap open verplaatst.
- Laat de zonnekap niet in een afgesloten, in de zon geparkeerde auto achter. Hoge temperaturen zouden de zonnekap namelijk kunnen vervormen.

### Eenvoudig opnemen met de volautomatische functie

Volg voor het starten van de opname eerst de aanwijzingen op bladzijden 7 t/m 18 om de VIEWCAM voor te bereiden voor opname.

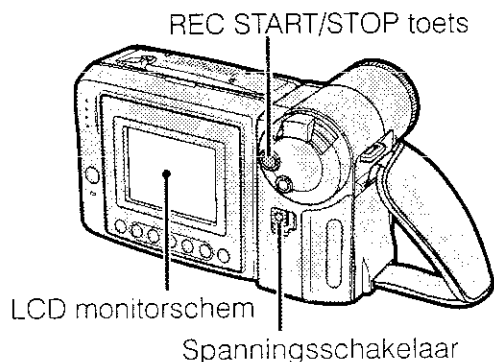

Basisbediening  
Camera-opname

- 1 Verwijder de lensdop (zie blz. 17).
- 2 Houd de vergrendeltoets ingedrukt en schuif de spanningsschakelaar naar CAMERA.
  - Het beeld zoals gezien door de lens wordt nu weergegeven op het LCD monitorscherm.
  - De VIEWCAM is nu klaar om op te nemen (opnamestandbyfunctie).

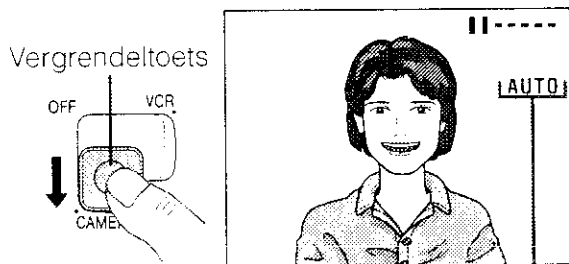

Indicator van volautomatische functie

**Opmerking:** Indien "AUTO" nu niet wordt getoond moet u de VIEWCAM eerst in de volautomatische functie schakelen door de handelingen op bladzijde 34 uit te voeren.

- 3 Druk op de REC START/STOP toets om de opname te starten.

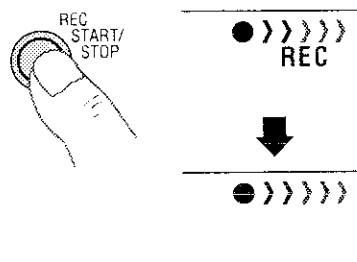

#### Opmerkingen:

- Wanneer u begint op te nemen aan het begin van een cassette, dient u de band ongeveer 15 seconden door te draaien voor u begint op te nemen. Hierdoor voorkomt u dat het begin van de opname wordt overgeslagen bij de weergave.

#### Pauseren van de opname

Druk nogmaals op de REC START/STOP toets om de opname te pauseren. De VIEWCAM schakelt in de opnamestandbyfunctie.

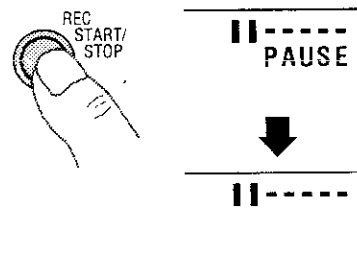

#### Uitschakelen van de spanning

Schuif de spanningsschakelaar naar OFF.

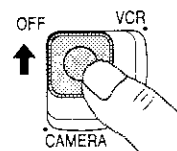

#### Opmerkingen:

- De luidspreker staat uit in de camerafunctie.
- Er wordt ook accuspanning tijdens de opnamestandbyfunctie verbruikt. Schakel de spanning uit indien u de opname niet binnenkort start.
- Als de VIEWCAM langer dan ongeveer 5 minuten in de opnamestandbyfunctie wordt gelaten, zal het toestel automatisch uitschakelen om accuspanning te besparen en de band te beschermen. Als u hierna de opname wilt vervolgen, moet u de spanningsschakelaar eerst naar OFF schuiven en vervolgens weer terug naar CAMERA.

#### Maximale doorlopende opnametijd en reële opnametijd

Accu	Maximale doorlopende opnametijd	Reële opnametijd
BT-H22	Ongeveer 1 uur en 40 min.	Ongeveer 50 min.
BT-H32	Ongeveer 3 uren en 20 min.	Ongeveer 1 uur en 40 min.

#### Opmerking:

- Gebruik van de zoom (zie blz. 20) en andere functies, of herhaaldelijk aan en uit zetten van het toestel zal het stroomverbruik verhogen en kan ertoe leiden dat de werkelijk gehaalde opnametijd minder dan 50% bedraagt van de maximale doorlopende opnametijd die hierboven vermeld staat.

## Zoomen

Door te zoomen kunt u een onderwerp dichterbij brengen of verder weg plaatsen zonder dat u daarvoor van standpunt hoeft te veranderen.



### Inzoomen

Druk de motorzoomregelaar naar de T (tele) kant om een close-up te maken (1).

### Uitzoomen

Druk de motorzoomregelaar naar de W (groot-hoek) kant om een breder gezichtsveld te krijgen (2).

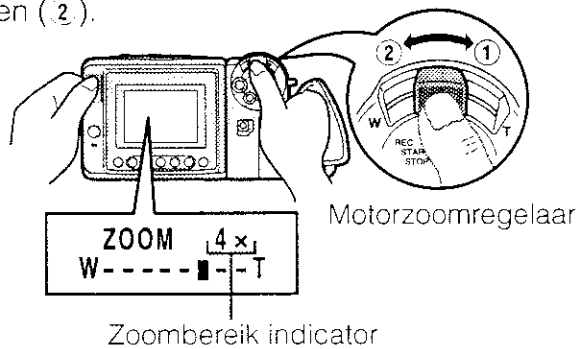

- Het in-beelddisplay toont u de huidige instelling van de zoom.
- De zoomsnelheid verandert afhankelijk van hoe ver u de motorzoomregelaar beweegt.

#### Opmerkingen:

- De VIEWCAM kan niet scherpstellen als u inzoomt op iets dat minder dan 1,5 m van de camera is. De VIEWCAM zal automatisch uitzoomen tot hij in staat is om het onderwerp scherp af te beelden. (Zie bladzijde 33 voor het maken van macro-opnamen.)

## Tips voor houdingen bij opname

Met het draaibare LCD monitorscherm kunt u gemakkelijk video-opnamen maken in een natuurlijker houding, zonder dat u de VIEWCAM de hele tijd voor uw oog moet houden. De LCD monitor maakt het ook makkelijker om opnamen te maken met een hoger of lager dan normaal camerastandpunt.

### Vasthouden van de VIEWCAM

Steek uw vingers van uw rechterhand door de handriem en leg uw rechterduim bij de REC START/STOP toets en motorzoomregelaar. Zet uw linkerduim op de duimsteun aan de linkerkant van de LCD monitor.

#### Basishouding

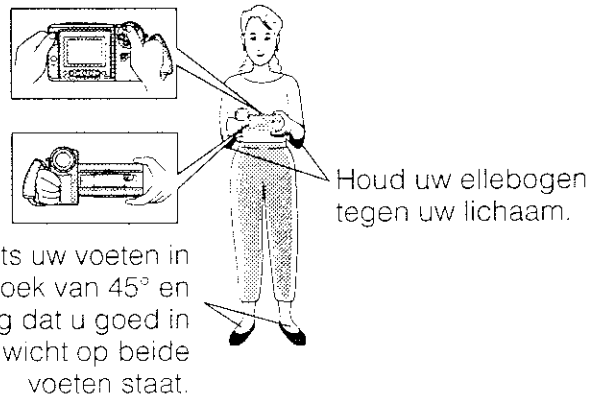

#### Vanuit hoog perspectief

U kunt opnamen maken en toch het scherm blijven bekijken. Dit is vooral handig als u over de hoofden van andere mensen iets wilt opnemen.

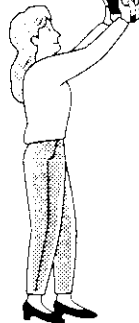

#### Vanuit laag perspectief

Plaats voor een stabiele houding een knie op de grond.



#### Opmerkingen:

- Bij het maken van opnamen uit de hand is het van belang de VIEWCAM goed te ondersteunen om trillende beelden zo veel als mogelijk te voorkomen. Voor werkelijk trillingsvrije opnamen dient u een statief te gebruiken.
- Pas op dat u de microfoon niet met uw vingers aanraakt tijdens het opnemen met de VIEWCAM. Het geluid wordt anders gestoord.

## Resterende opnametijdaanduiding

Wanneer de VIEWCAM in de camerafunctie aan het opnemen is, zal een aanduiding op het scherm ongeveer 10 minuten voordat het einde van de band bereikt wordt de geschatte resterende opnametijd aangeven.

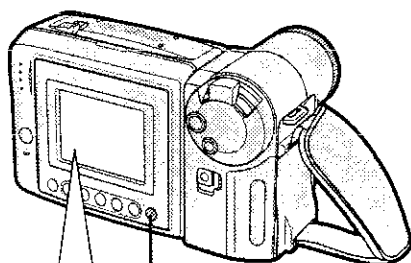

DISPLAY toets

Resterende opnametijd bij benadering	In-beeld indicator
10 min.–8 min.	TAPE
8 min.–6 min.	TAPE
6 min.–4 min.	TAPE
4 min.–2 min.	TAPE
2 min.–1 min.	TAPE
1 min.–0 min.	THE TAPE ENDS SOON. ↓ -TAPE END
0 min. (Het einde van de band is bereikt.)	CHANGE THE CASSETTE. ↓ TAPE END

Druk op de DISPLAY toets om de aanduiding van de resterende opnametijd uit te schakelen.

### Opmerkingen:

- De aanduiding voor de resterende opnametijd toont slechts een schatting van de werkelijk resterende opnametijd. Bovendien kan de aanduiding enigszins verschillen afhankelijk van de lengte van de gebruikte cassette. (Bij het ontwerp van deze functie werd de P5-90 cassette als standaard gebruikt.)
- Als u de aanduiding voor de resterende opnametijd uitschakelt, zal deze na enige tijd opnieuw verschijnen om de nieuwe resterende opnametijd aan te geven.
- De aanduiding van de resterende opnametijd zal 5 seconden na het indrukken van de REC START/STOP toets om de opname te beginnen verschijnen.

## Resterende accuspanningaanduiding

Wanneer u de VIEWCAM gebruikt met de accu als stroombron, kunt u de indicator voor de resterende accuspanning in- en uitschakelen door op de DISPLAY toets te drukken. Als de accuspanning erg laag wordt, zal er een waarschuwing in beeld verschijnen en moet u de accu vervangen.

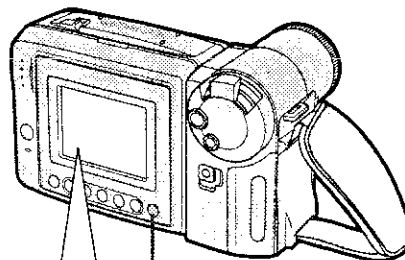

DISPLAY toets

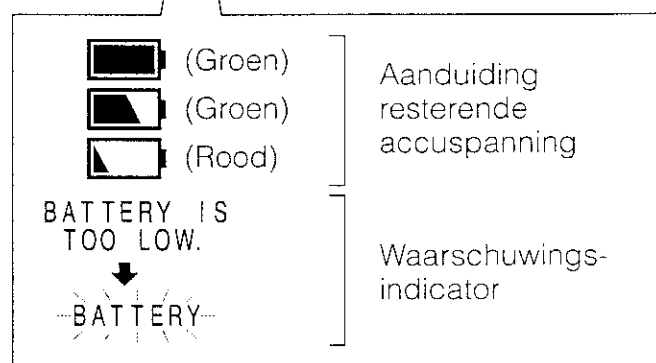

### Opmerkingen:

- U kunt de aanduiding van de resterende accuspanning het best als een indicatie bij benadering beschouwen.
- De aanduiding verandert mogelijk en toont een hoger of lager niveau wanneer u de spanningschakelaar naar OFF en vervolgens weer naar CAMERA of VCR schuift.
- Als het koud is, is het mogelijk dat de rode aanduiding van de resterende accuspanning eerder verschijnt dan normaal. De accu kan echter gebruikt worden totdat de waarschuwingsindicator verschijnt. Doe dan pas een andere accu in het toestel.
- Het spanningsverbruik is verschillend afhankelijk van de gebruiksomstandigheden.
- Als u de zoomfuncties gebruikt wanneer de waarschuwing op het scherm verschenen is, is het mogelijk dat de VIEWCAM plotseling uitschakelt.

### Weergave

Via het LCD monitorscherm kunt u onmiddellijk terugzien wat u zojuist heeft opgenomen. U hoeft niet allerlei lastige verbindingen te maken en het beeld kan direct op het scherm van de LCD-monitor worden getoond en het geluid kan direct via de ingebouwde luidspreker worden weergegeven.

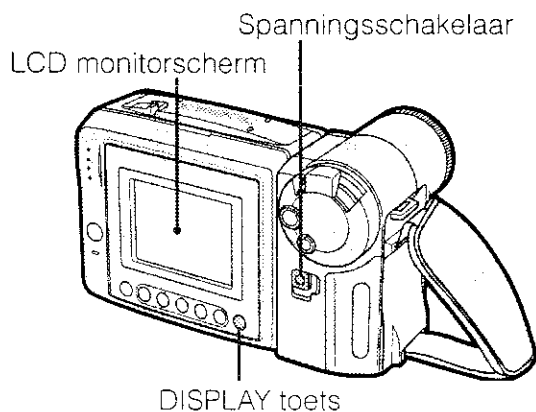

- 1 Houd de vergrendeltoets ingedrukt en schuif de spanningsschakelaar naar VCR.
  - Het  $\frac{1}{3}$  scherm verschijnt.

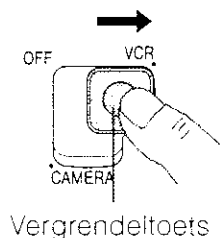

- 2 Druk op de REW (◀◀) (of FF [▶▶]) toets om de band snel terug (of vooruit) te spoelen naar het gewenste punt.

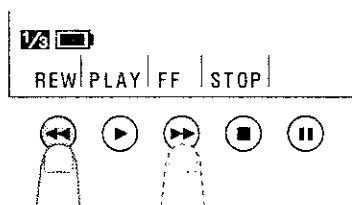

- 3 Druk op de PLAY toets (▶) om de weergave te laten beginnen.

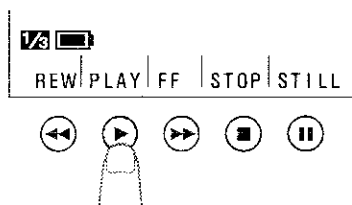

### Stoppen van de weergave

Druk op de STOP toets (■).

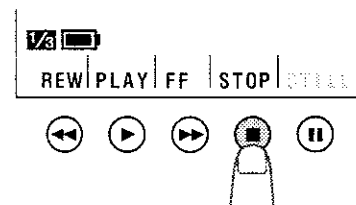

#### Opmerkingen:

- Druk op de DISPLAY toets om de aanduidingen voor de bedieningstoetsen aan of uit te zetten. De bedieningstoetsen voor de weergave zullen blijven werken zoals aangegeven, zelfs als de aanduidingen uitgeschakeld zijn.
- Controleer of het menu onderdeel REMOTE "ON" is gezet als u de infrarode afstandsbediening wilt gaan gebruiken (zie blz. 40).

### Automatisch terugspoelen aan het bandeinde

De band wordt automatisch teruggespoeld als tijdens weergave het einde van de band wordt bereikt.

### Uitschakelen van de spanning

Schuif de spanningsschakelaar naar OFF.

### Regelen van het volume

Terwijl de VIEWCAM in de videorecorderfunctie staat, kunt u door de volumeregelaar naar + of - te duwen het volume verhogen (1) of verlagen (2) naar uw eigen voorkeur.

De volume-indicator zal alleen tijdens het regelen van het volume op het scherm verschijnen. Wanneer de volumeregelaar wordt losgelaten zal de volume-indicator na korte tijd verdwijnen.

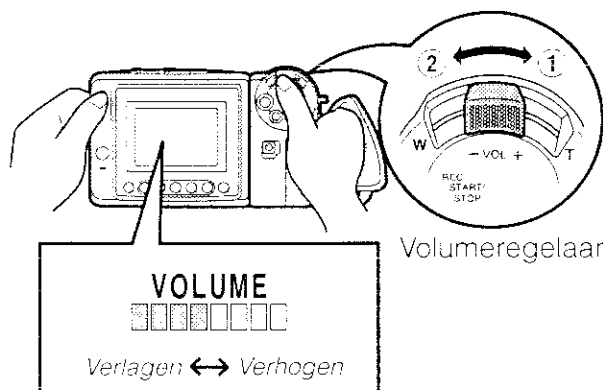

## Bekijken van de weergave op een TV

U kunt ook uw VIEWCAM aansluiten op een TV en zo een groter publiek laten genieten van uw opnamen.

- 1 Til de afdekking van de aansluitingen van de VIEWCAM op (1) en draai deze naar rechts (2).

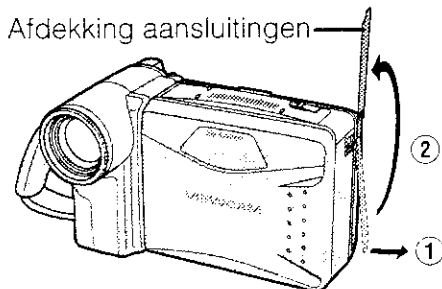

- 2 Verbind de VIEWCAM met uw TV of videorecorder middels de bijgeleverde audio-/videokabel zoals afgebeeld.

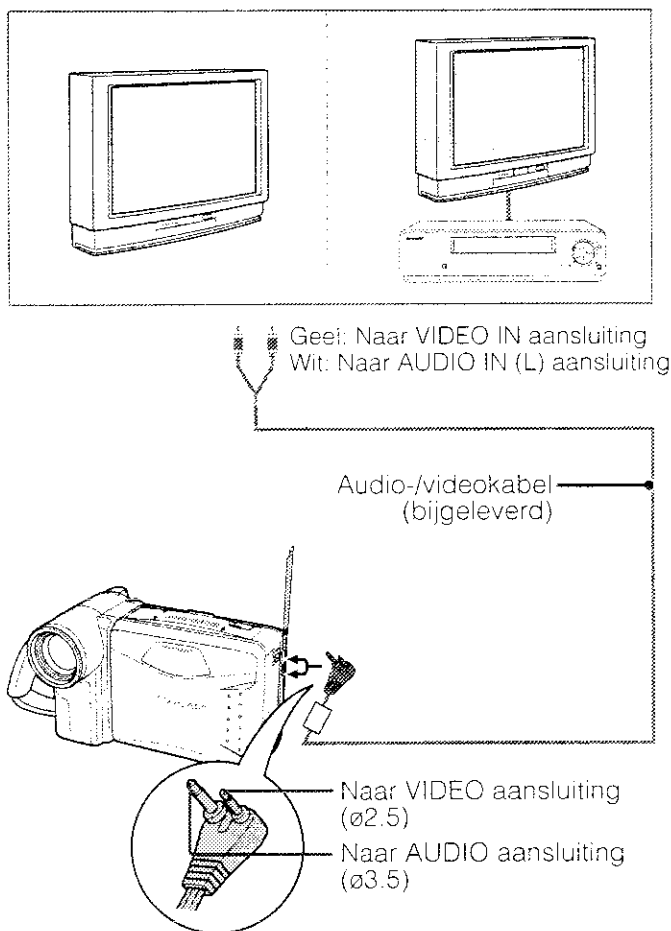

- 3 Schakel de TV in en stel het "AV" of "VIDEO" kanaal in. (Zie de gebruiksaanwijzing van uw TV.)
  - Wanneer u het toestel aansluit op een TV via een videorecorder, dient u de videorecorder aan te zetten en deze in te stellen op het "AV" of "LINE" ingangskanaal. Bedien de TV zoals u normaliter voor het bekijken van een video doet. (Zie de gebruiksaanwijzingen van uw TV en videorecorder voor details.)
- 4 Schakel de VIEWCAM voor weergave in de videorecorderfunctie en start de weergave van de cassette (zie blz. 22).

### Let op:

- Controleer dat de VIEWCAM, TV, videorecorder en eventueel andere apparatuur is uitgeschakeld alvorens de verbindingen te maken. Gebeurt dit niet, dan zal het beeld mogelijk ruis bevatten of de apparatuur op een andere manier onjuist functioneren.

### Opmerkingen:

- Deze VIEWCAM heeft geen S-video-aansluiting.
- Indien uw TV of videorecorder is uitgerust met een 21-pens Euro-SCART aansluiting, dient de RCA/21-pens Euro-SCART conversiestekker (QSOCZ0033TAZZ) te worden gebruikt.



- Het beeld van de TV flinkt mogelijk indien het volume van de VIEWCAM in de maximale stand is gesteld en de VIEWCAM voor weergave met een TV is verbonden. U moet in dit geval het volume verlagen (zie blz. 22).
- Doe de afdekking van de aansluitingen na gebruik weer netjes dicht.

## Beeldzoeken

De video-zoekfunctie maakt het gemakkelijk een bepaalde gewenste scène op de band op te zoeken.

### Opzoeken van een scène in de buurt van de huidige positie op de band

- 1 Druk tijdens weergave op de voorwaartse zoektoets (▶▶) (of achterwaartse zoektoets [◀◀]).
  - Het weergegeven beeld wordt snel vooruit (of terug) gespeeld.



- 2 Wanneer u de gewenste scène heeft gevonden kunt u op de PLAY toets (▶) drukken om terug te keren naar de normale weergave.

### Opzoeken van een scène die ver van de huidige positie op de band ligt

- 1 Tijdens snel vooruit (of terug) spoelen dient u de voorwaartse zoektoets (▶▶) (of de achterwaartse zoektoets [◀◀]) ingedrukt te houden.
  - Het beeld wordt versneld vooruit (of terug) weergegeven.
- 2 Als de scène die u zoekt nog steeds ver van de huidige positie op de band ligt, kunt u de toets loslaten om terug te keren naar de normale snel vooruit (of terug) spoelfunctie.
- 3 Herhaal de stappen 1 en 2 hierboven tot u de gewenste scène gevonden heeft.
- 4 Druk op de STOP toets (■) en vervolgens op de PLAY toets (▶) om de normale weergave te laten beginnen.

- Opmerkingen:**
- Tijdens het zoeken is er geen geluid hoorbaar.
  - Tijdens het zoeken is er mogelijk wat storing in het beeld. Dit is normaal en duidt niet op een defect.

## Stilbeeld

Met de stilstaand beeldfunctie kunt u de weergave pauzeren.

Druk tijdens weergave op de STILL toets (⏸).

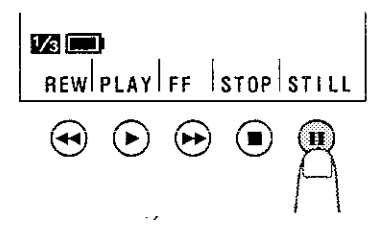

Druk weer op de STILL toets of druk op de PLAY toets (▶) om weer de normale weergave voort te zetten.

- Opmerkingen:**
- Het geluid staat uit in de stilbeeldfunctie.
  - Ter bescherming van de band schakelt de VIEWCAM automatisch terug naar de normale weergavefunctie indien de stilbeeldfunctie langer dan 5 minuten is geactiveerd.
  - Als de stilstaand beeldfunctie gebruikt wordt wanneer er een TV is aangesloten, zal er ruis optreden en zal het weergegeven beeld gestoord worden.

# Handige functies

## De In-beeld bedieningsaanduidingen

### Gebruiken van de bedieningstoetsen

De volgende toetsen van de VIEWCAM kunnen worden gebruikt om de diverse functies, instellingen en in-beeld displays te bedienen.

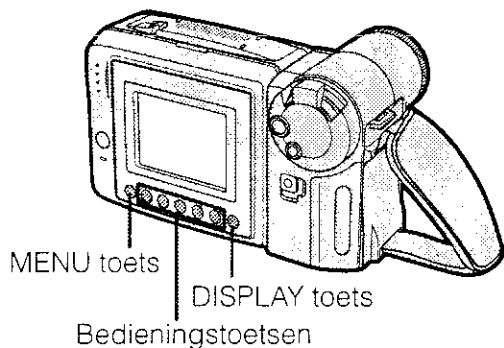

### MENU toets

Elke keer dat u op de MENU toets drukt, zal het functie/menuscherm veranderen van 1/5 tot 5/5 in de camerafunctie en van 1/3 tot 3/3 in de videorecorderfunctie.

MENU



DISPLAY



### DISPLAY toets

Druk op de DISPLAY toets om de functie/menuschermen en in-beeld indicators aan of uit te zetten.

### Opmerking:

- De waarschuwingen en sommige andere aanduidingen kunnen niet uit worden gezet met de DISPLAY toets.

### Bedieningstoetsen

Druk op de bedieningstoets die overeenkomt met de aanduiding van de gewenste functie zoals die wordt weergegeven op het scherm.

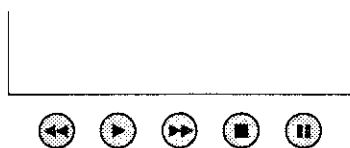

### Opmerking:

- De aanduidingen voor de bedieningstoetsen zijn normaal gesproken blauw of grijs. Wanneer een bepaalde functie geselecteerd wordt, zal de bijbehorende aanduiding geel worden weergegeven.

## Selecteren van de functie/menuschermen

U kunt via de functieschermen diverse functies instellen en diverse instellingen wijzigen via de menuschermen. Volg de onderstaande procedure om het functie/menuscherm met de gewenste functie/instelling te openen.

- Houd de vergrendeltoets ingedrukt en schuif de spanningsschakelaar naar CAMERA (camerafunctie) of VCR (videorecorderfunctie).

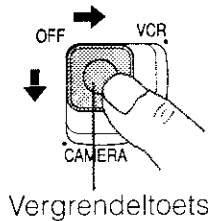

- Druk net zo vaak op de MENU toets totdat het gewenste scherm verschijnt.

### Camerafunctie

MENU

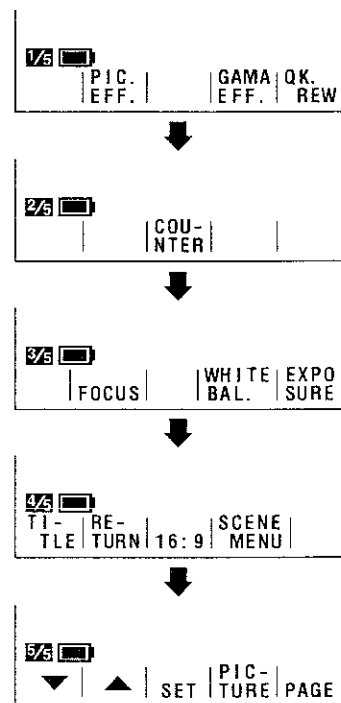

### Videorecorderfunctie

MENU

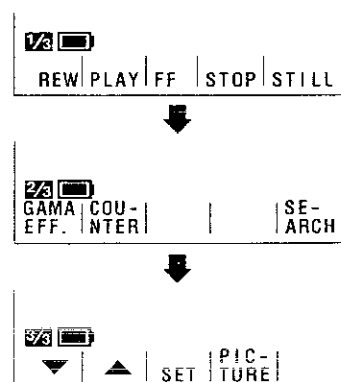



## Aanpassen van menu-instellingen

Volg de onderstaande procedure om de gewenste menu-instellingen aan te passen.

### Camerafunctie

- 1 Houd de vergrendeltoets ingedrukt en schuif de spanningsschakelaar naar CAMERA.
- 2 Druk op de MENU toets totdat  wordt getoond.

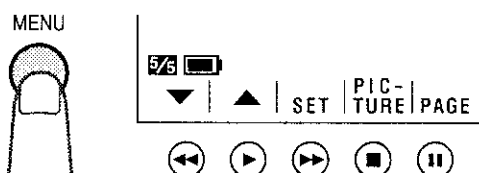

- 3 Druk op de PAGE (||) toets om het gewenste menuscherm te openen.
  - Elke keer dat u op de PAGE toets drukt, zal het scherm omschakelen tussen MENU 1 en MENU 2.

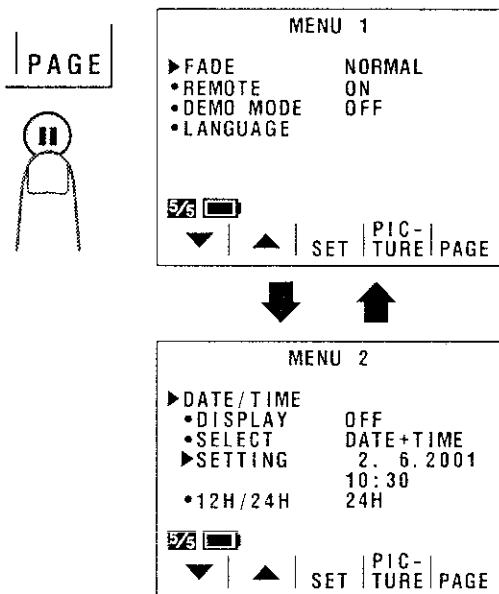

- 4 Druk op de ▼ of ▲ toets (◀◀ of ▶▶) om het gewenste onderdeel van het menu te selecteren.

Voorbeeld

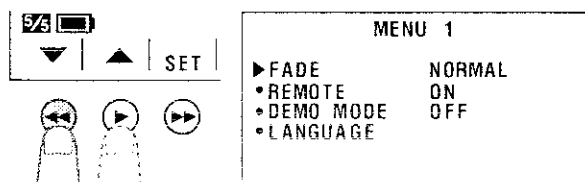

- 5 Druk op de SET toets (▶▶) om de gewenste instelling te selecteren.
  - Elke keer dat u op de SET toets drukt zal de instelling veranderen.

Voorbeeld

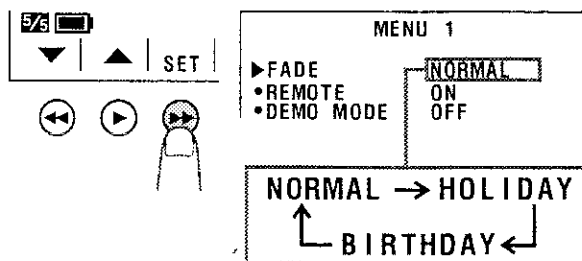

- 6 Druk op de DISPLAY toets om het menuscherm te sluiten.

### Videorecorderfunctie

- 1 Houd de vergrendeltoets ingedrukt en schuif de spanningsschakelaar naar VCR.
- 2 Druk op de MENU toets totdat  wordt getoond.

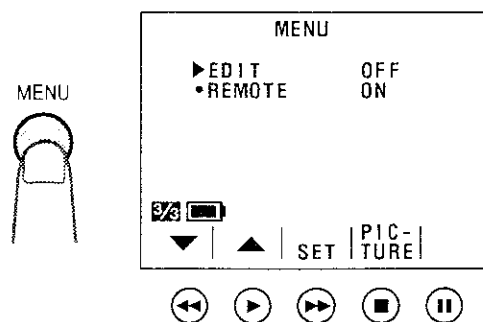

- 3 Voer de stappen 4 t/m 6 hierboven uit.

### Opmerkingen:

- Bepaalde menu-onderdelen zijn voor de camerafunctie en videorecorderfunctie hetzelfde. Indien REMOTE (afstandsbediening) bijvoorbeeld voor de camerafunctie op "OFF" is gesteld, zal deze functie tevens voor de videorecorderfunctie automatisch op "OFF" worden gesteld.
- Het menuscherm sluit automatisch als er binnen 5 minuten geen instellingen zijn verricht.

## Opname van de datum en tijd

Volg de volgende procedure om de datum, of de datum en tijd, tezamen met het beeld op te nemen.

**Opmerking:**

- Voordat u de onderstaande procedure uit gaat voeren, moet u zich ervan verzekeren dat de datum en de tijd correct zijn ingesteld (zie blz. 16).

- 1 Druk tijdens de opnamestandbyfunctie op de MENU toets totdat **5/5** (MENU 1) wordt getoond.
- 2 Druk op de PAGE toets (II) om MENU 2 te openen.

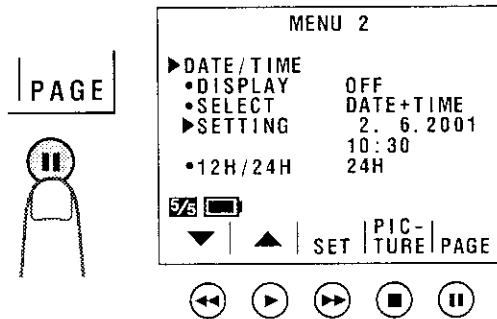

- 3 Druk op de ▼ of ▲ toets om "DISPLAY" te kiezen.

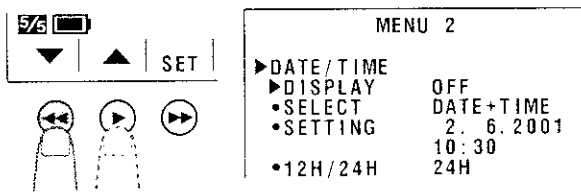

- 4 Druk op de SET toets (▶▶) om "AUTO", "ON", of "OFF" te kiezen.

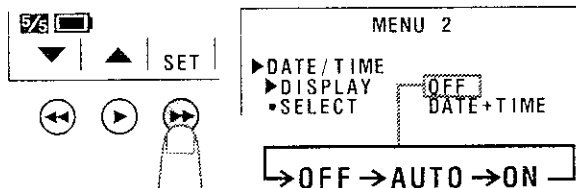

**Indien "AUTO" is gekozen**, wordt de datum en tijd getoond en gedurende 10 seconden iedere dag bij het starten van de eerste opname opgenomen.

**Indien "ON" is gekozen**, worden datum en tijd voortdurend getoond en opgenomen.

**Indien "OFF" is gekozen**, wordt de datum en tijd niet getoond en niet opgenomen.

**Opmerking:** Als u de datum/tijd een tweede keer die dag wilt opnemen en het toestel staat in "AUTO", herhaal dan de bovenstaande procedure en stel opnieuw "AUTO" in.

- 5 Druk op de ▼ toets om "SELECT" te kiezen.

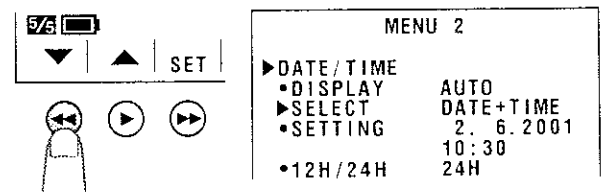

- 6 Druk op de SET toets (▶▶) om "DATE+TIME" (datum én tijd) of "DATE" (alleen datum) te kiezen.

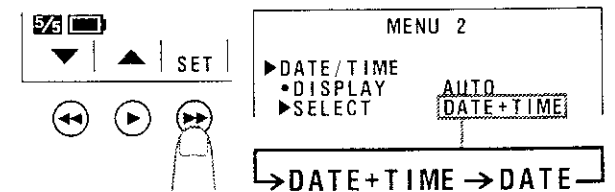

**Met "DATE+TIME" gekozen**, worden zowel de datum als de tijd getoond en opgenomen.

**Met "DATE" gekozen**, wordt uitsluitend de datum getoond en opgenomen.

- 7 Druk op de DISPLAY toets om het menuscherm te sluiten en druk vervolgens op de REC START/STOP toets om de opname te starten.

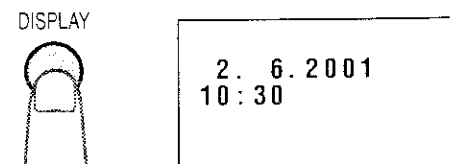

## Snel terug

Gebruik de functie voor "snel terug" wanneer u een zojuist gemaakte opname even heeft afgespeeld maar de opname vervolgens weer snel vanaf het eindpunt van de laatst opgenomen scène wilt vervolgen.

- 1 Druk tijdens de opnamestandbyfunctie op de MENU toets totdat **4/5** wordt getoond.



- 2 Druk op de RETURN toets (▶).
  - De aanduiding "QUICK RETURN" gaat knipperen en de band zal snel vooruit of terugspoelen naar het eind van de laatst opgenomen scène.

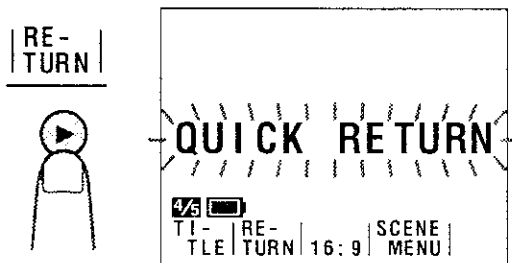

De VIEWCAM gaat weer in de opnamestandbyfunctie zodra het eind van de laatst opgenomen scène is bereikt.

### Opmerkingen:

- Druk weer op de RETURN toets in stap 2 om de "snel terug" functie te annuleren.
- De RETURN indicator wordt niet getoond en de functie voor "snel terug" kan niet worden gebruikt indien u de cassette sinds de laatste opname heeft verwijderd, indien er geen opname werd gemaakt nadat de cassette werd geplaatst, of wanneer de spanning werd uitgeschakeld.

## Opzoeken van het opnamestartpunt ("Edit Search")

Met deze VIEWCAM kunt u zonder van de camerafunctie naar de videorecorderfunctie te schakelen, het punt op de band opzoeken vanaf waar u een opname wilt starten.

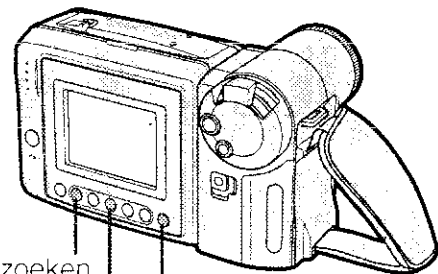

Toets voor zoeken in achterwaartse richting

DISPLAY toets

Toets voor zoeken in voorwaartse richting

- 1 Let er in de opnamestandbyfunctie op dat er geen aanduidingen voor bedieningstoetsen op de monitor weergegeven worden.
  - Druk op de DISPLAY toets indien er wel indicators worden getoond zodat deze doven.

- 2 Houd de toets voor het zoeken in voorwaartse (▶▶) of achterwaartse (◀◀) richting ingedrukt om het zoeken te starten.

Zoeken in voorwaartse richting



Zoeken in achterwaartse richting



- 3 Laat de toets los zodra u het punt ziet vanaf waar u de opname wilt starten.

### Opmerkingen:

- Tijdens het zoeken van het montagepunt is er geen geluid hoorbaar.
- Tijdens het opzoeken van het montagepunt in tegengestelde richting zal er een weining storing in het beeld zijn.
- Het zoeken in voorwaartse richting gebeurt met dezelfde snelheid als de normale weergave. Het zoeken in achterwaartse richting gebeurt echter met driemaal de snelheid van normale weergave.

## In- en uitregelen (fade in & fade out)

De fade-functie stelt u in staat om beeld en geluid geleidelijk te laten opkomen of verdwijnen aan het begin of het eind van een scène om aldus scène-overgangen te maken. Deze VIEWCAM beschikt over een normale en vier animatie-fade-functies.

### Soorten fade-functies

**NORMAL (Normaal):** Het beeld wordt in- en uitgeregeld van en naar wit.

**HOLIDAY:** Het beeld komt op vanuit een animatie van een vuurwerkscène met de titel "HAPPY HOLIDAYS!" en wordt uitgeregeld naar wit.

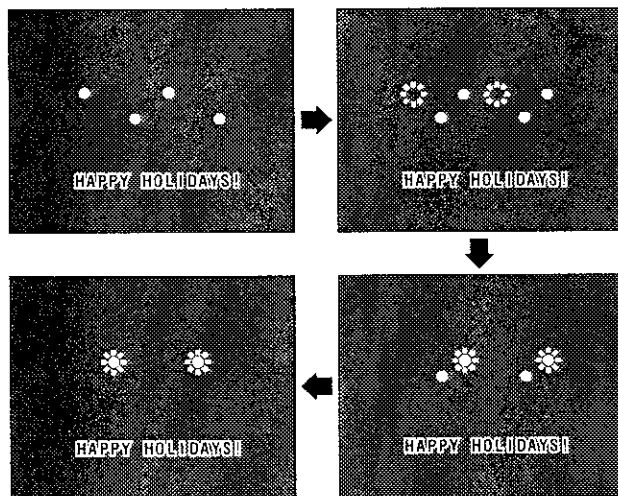

**BIRTHDAY (Verjaardag):** Het beeld wordt ingeregeld van een bewegende verjaardagstaart met de titel "HAPPY BIRTHDAY!" en wordt uitgeregeld naar wit.

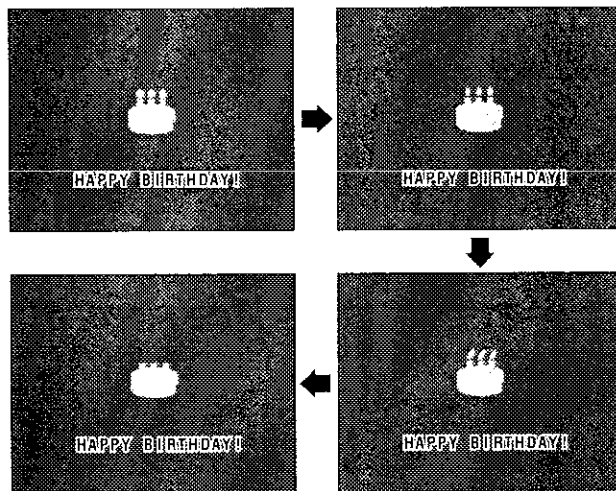

## Kiezen van de fade-functie

- 1 Druk tijdens de opnamestandbyfunctie op de MENU toets totdat 5/5 (MENU 1) wordt getoond.

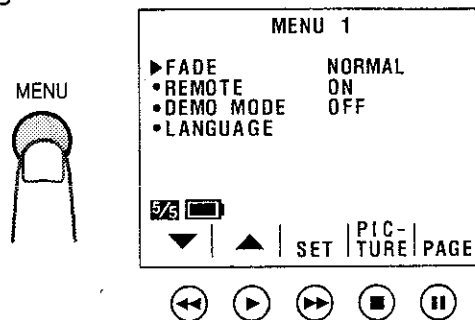

- 2 Druk op de ▼ of ▲ toets (1) om "FADE" te kiezen en druk vervolgens op de SET toets (2) voor de gewenste fade-functie.

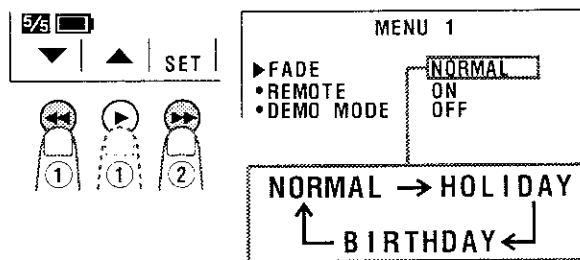

- 3 Druk op de DISPLAY toets om het menuscherm te sluiten.

## Gebruiken van de fade-functie

- 1 Druk tijdens de opnamestandbyfunctie op de FADE toets.
  - De gekozen fade-functie indicator verschijnt. (De aanduiding "FADE" verschijnt als normale fade-functie indicator.)

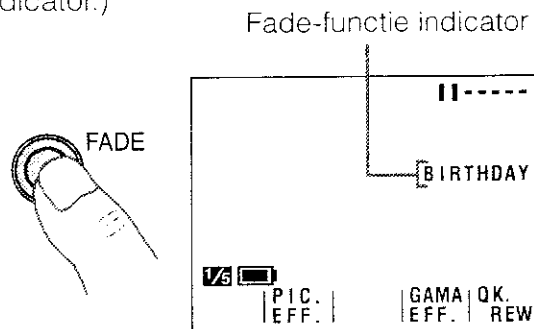

- 2** Druk op de REC START/STOP toets om de opname te starten.
- Beeld en geluid komen op met de gekozen fade-functie.

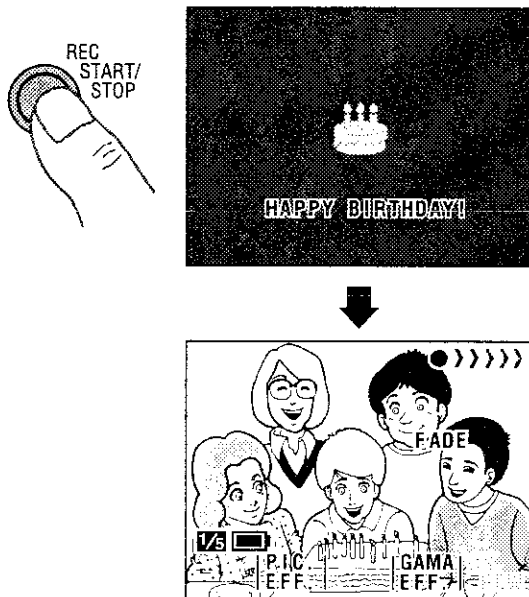

- 3** Druk op de REC START/STOP toets wanneer u de opname wilt stoppen.
- Het beeld en geluid verdwijnen geleidelijk en het scherm wordt wit. De VIEWCAM schakelt in de opnamestandbyfunctie.

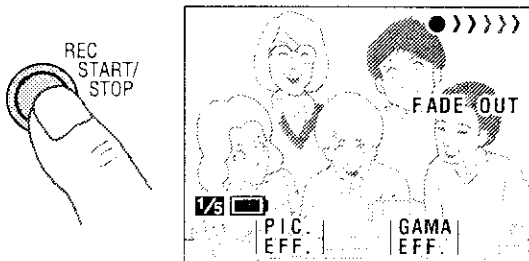

## Opnamecontrole

Met de opnamecontrolefunctie kunt u snel de laatste 5 seconden van de zojuist gemaakte opname terugzien zonder dat u daarvoor hoeft over te schakelen naar de videorecorderfunctie om te controleren of de scène goed op de band staat.

- 1** Druk tijdens de opnamestandbyfunctie op de MENU toets totdat **1/5** wordt getoond.

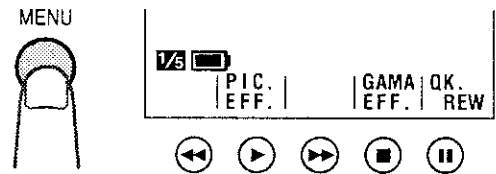

- 2** Druk op de QK. REW toets (II).
- De band spoelt terug naar een punt dat 5 seconden voor de huidige bandpositie ligt; de weergave start vervolgens automatisch.

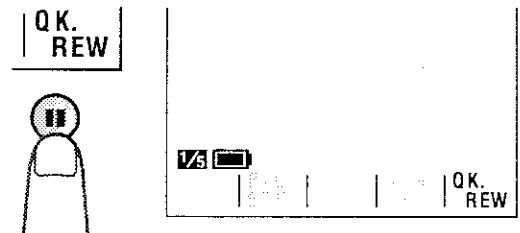

Na een weergave van 5 seconden gaat de VIEWCAM weer in de opnamestandbyfunctie.

Handige functies

### Annuleren van de fade-functie

Druk op de FADE toets.

### Alleen uitregelen

- 1** Druk tijdens opname op de FADE toets.
- 2** Druk op de REC START/STOP toets op het moment dat u de opname wenst te stoppen.

### Gamma helderheidscompensatie

Als het onderwerp van achteren verlicht wordt (tegenlicht), is het mogelijk dat het opnameresultaat iets te donker is. De gamma helderheidscompensatie verbetert het beeld door de helderheid van het onderwerp te verhogen zonder de helderste partijen van het beeld aan te tasten.

- 1 Druk op de MENU toets totdat  $\frac{1}{5}$  wordt getoond (camerafunctie).
- 2 Druk een keer op de GAMA EFF. toets (■).
  - De aanduiding "GAMMA" verschijnt om aan te geven dat de gamma helderheidscompensatie nu is ingeschakeld.

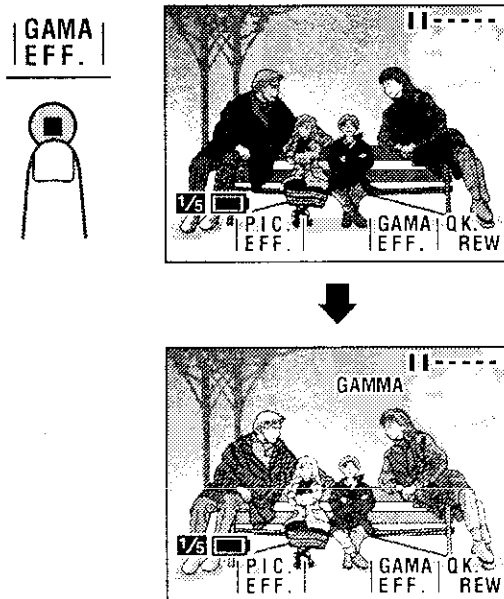

#### Opmerking:

- De gamma helderheidscompensatie kan ook worden gebruikt bij weergave. Zie bladzijde 49. "Gamma weergave".

### Helderder maken van het beeld

Druk nog een keer op de GAMA EFF. toets (■).

- De  indicator verschijnt.

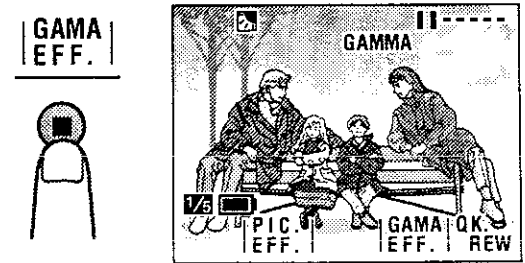

#### Opmerking:

- Wanneer de  indicator verschijnt, zal de achtergrond een beetje helderder worden.

### Annuleren van de gamma helderheidscompensatie

Druk op de GAMA EFF. toets totdat de aanduiding "GAMMA" verdwijnt.

## “Katteoog” functie bij weinig licht

Indien u in een donkere of slecht verlichte omgeving opneemt, verschijnt de “LIGHT” indicator op het scherm. Gebruik de beeldsignaalversterkingsfunctie voor een helderder beeld.

- 1 Druk op de MENU toets totdat **1/5** wordt getoond (camerafunctie).
- 2 Druk een keer op de GAMA EFF. toets (■).
  - De aanduiding “GAMMA” verschijnt om aan te geven dat de beeldsignaalversterkingsfunctie nu is ingeschakeld.

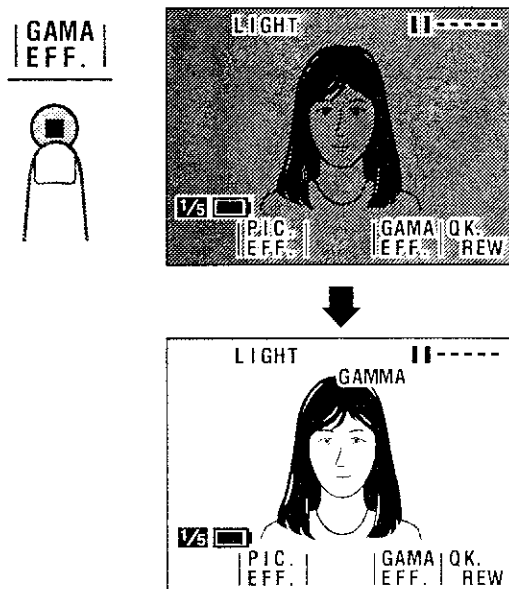

## Helderder maken van het beeld

Druk nog een keer op de GAMA EFF. toets (■).

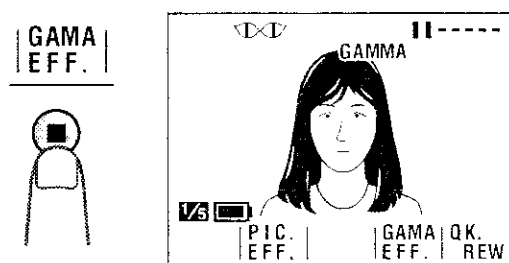

- De  indicator verschijnt.



## Annuleren van de beeldsignaalversterkingsfunctie

Druk op de GAMA EFF. toets totdat de aanduiding “GAMMA” verdwijnt.

### Opmerkingen:

- De beeldsignaalversterkingsfunctie zal worden uitgeschakeld en de  indicator zal automatisch verdwijnen als de VIEWCAM naar een lichte plek wordt gebracht.
- Bij versterking van hetingangssignaal zal er meer ruis in het beeld verschijnen. Deze beeldruis zal verergeren wanneer de  indicator wordt getoond.

## Opname met breedbeeld (16:9)

De breedbeeldfunctie stelt u in staat scènes op te nemen in de stijl van een echte bioscoopfilm. De breedte-tot-hoogte verhouding van het beeld wordt hierdoor 16:9 waardoor de indruk van een breder, bioscoopachtig beeld wordt gewekt.

- 1 Druk op de MENU toets totdat **4/5** wordt getoond (camerafunctie).



- 2 Druk op de 16:9 toets (▶▶).
  - De monitor toont nu het beeld met de boven- en onderkant door een zwarte balk afgedekt.



- 3 Druk op de DISPLAY toets om de aanduidingen voor de bedieningstoetsen uit te schakelen.

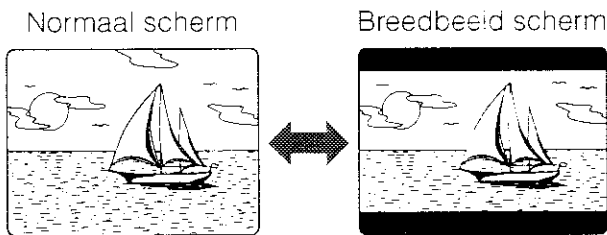

### Weer instellen van het normale beeld

Voer stap 1 hierboven uit en druk op de 16:9 toets.

#### Opmerking:

- U kunt de breedbeeldfunctie alleen maar gebruiken wanneer de VIEWCAM in de camerafunctie staat.

## Macro-opnamen

Met de macrofunctie van deze VIEWCAM kunt u close-up opnamen maken van kleine onderwerpen als bloemen en insecten, of een beeldvullend titelvel opnemen. Voor opname van een vergroot beeld dat zich binnen ongeveer 1,5 meter van de camera bevindt, is inzoomen niet nodig. Zoom in plaats daarvan helemaal uit door de motorzoomregelaar naar W (groothoek) te duwen en breng uw VIEWCAM vervolgens dichterbij het onderwerp totdat u de gewenste uitsnede bereikt heeft. De VIEWCAM zal automatisch op het onderwerp scherpstellen als de lens in de grootste hoek is gezoomd.

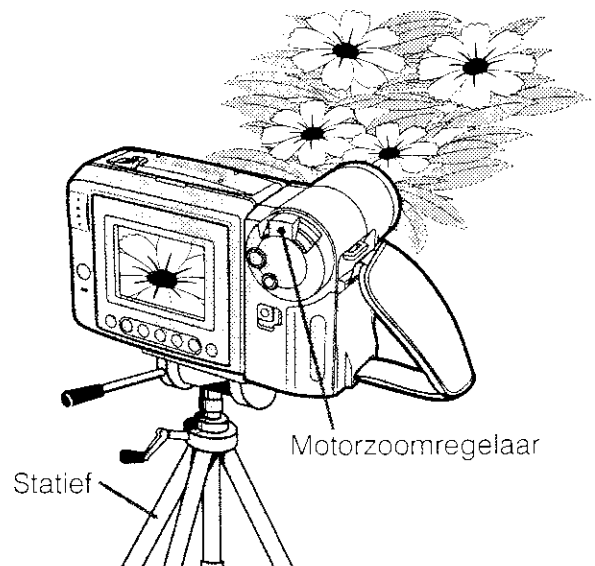

#### Opmerkingen:

- Let er bij macro-opname op dat het onderwerp voldoende wordt belicht.
- Om trillingen te voorkomen, wordt aanbevolen om voor macro-opname een statief te gebruiken.

## Verwijderen van de zonnekap

De zonnekap kan worden verwijderd (om bijvoorbeeld de lens te reinigen) door deze naar links te draaien ( 1 ) en dan voorzichtig van de lens te trekken ( 2 ).

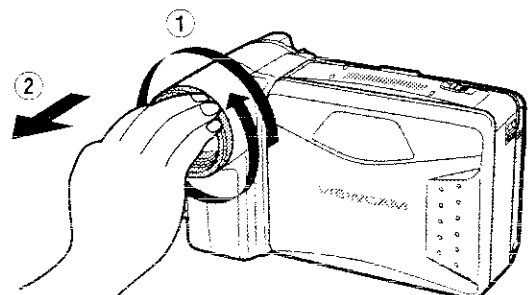



## Instellen van de volautomatische functie voor de VIEWCAM

Deze VIEWCAM is uitgerust met automatische scherpstelling, automatische witbalans en automatische belichtingsfuncties. Gebruik de volautomatische functie voor het eenvoudig opnemen van beelden van hoge kwaliteit.

Voer de volgende handelingen uit indien "AUTO" niet wordt getoond, ook niet nadat u nogmaals op de DISPLAY toets heeft gedrukt, om de volautomatische functie te activeren.

- 1 Druk tijdens de opnamestandbyfunctie op de MENU toets totdat **1/5** wordt getoond. Als boven de ► toets de aanduiding "PIC. EFF." niet verschenen is, dient u deze toets net zo vaak in te drukken totdat "PIC. EFF." verschijnt.

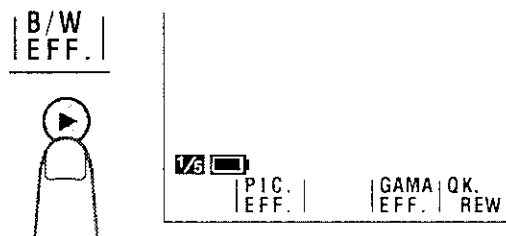

- 2 Druk op de MENU toets totdat **3/5** wordt getoond. Druk indien "MAN'L FOCUS" wordt getoond op de ► toets zodat "FOCUS" verschijnt.

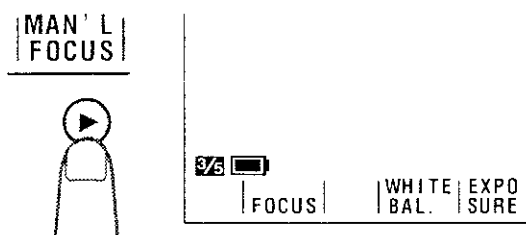

- 3 Als de aanduiding "WHITE BAL." geel is, dient u op de WHITE BAL. toets (■) te drukken.

- De aanduiding "WHITE BAL." wordt weer blauw.

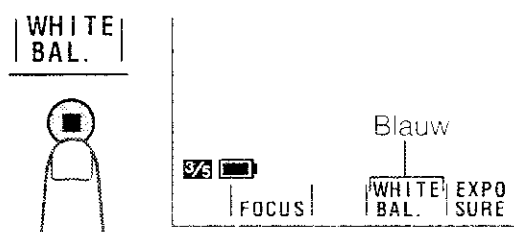

- 4 Als de aanduiding "EXPOSURE" geel is, dient u op de EXPOSURE toets (II) te drukken om het instelscherm voor de belichting te openen en vervolgens de AUTO toets (▶▶) in te drukken.

- Het diafragma instelscherm zal sluiten en de aanduiding "EXPOSURE" zal weer blauw worden.

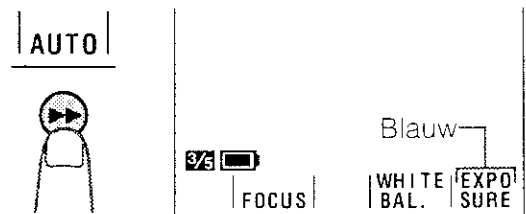
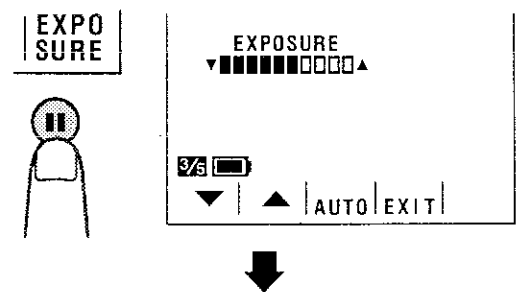

- 5 Druk op de MENU toets totdat **4/5** wordt getoond. Als boven de ■ toets de aanduiding "SCENE MENU" niet verschenen is, dient u deze toets net zo vaak in te drukken totdat "SCENE MENU" verschijnt.

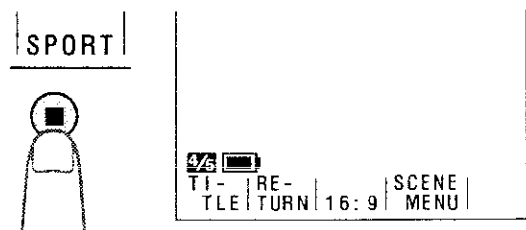

- 6 Druk op de DISPLAY toets.

- De aanduidingen voor de bedieningstoetsen verdwijnen en de aanduiding "AUTO" verschijnt op het scherm.

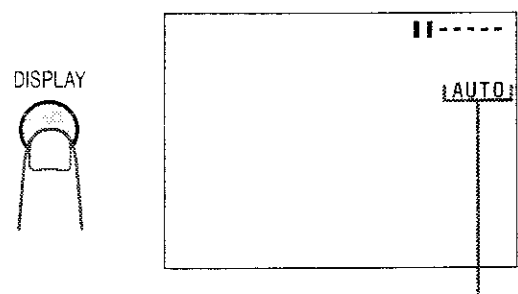

Volautomatische functie-indicator

## Zelfopname

De LCD-monitor kan 180° worden gekanteld zodat de opgenomen personen het monitorscherm kunnen zien. Op deze manier kunt u zichzelf opnemen terwijl u uw eigen beeltenis op het scherm kunt blijven zien.

U kunt een zelfportret opnemen, of met de afstandsbediening opnamen maken van uzelf en uw vrienden op een feestje bijvoorbeeld.



- 3** Gebruik de motorzoomregelaar om de gewenste beeldhoek in te stellen.

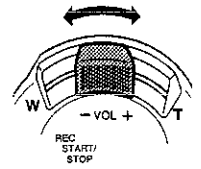

- 4** Druk op de REC START toets (▶▶) om de opname te starten.

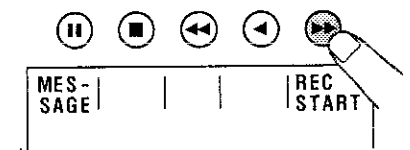

Druk op de REC STOP toets (▶▶) om de opname tijdelijk te pauzeren.

### Let op:

- Draai de monitor niet naar de stand voor zelfopname tijdens opname of weergave.
- Kantel voor opname met de zelfopnamefunctie altijd de monitor, en NIET de lens. Als u de VIEWCAM ondersteboven houdt met de lens aan de onderzijde, zal het beeld ondersteboven worden opgenomen.

### Opmerking:

- In de zelfopnamefunctie kunnen alleen de REC START/STOP toets en de ZOOM toetsen op de afstandsbediening gebruikt worden.

## Meer informatie over zelfopname

- Het beeld op het scherm wordt automatisch in spiegelbeeld gebracht als de monitor over 135° tot 200° wordt gekanteld. Het beeld wordt weer normaal als de monitor terug wordt gekanteld in de gebruikelijke stand.
- In de zelf-opnamefunctie worden alle waarschuwingen op het scherm vervangen door een knipperende ◊ indicator. Draai de monitor terug naar de normale positie om het soort waarschuwing te controleren.
- Tijdens gebruik van de zelfopnamefunctie is het onmogelijk om handbediend op te nemen, het beeld bij te regelen, menuschermen in beeld te brengen, de datum en tijd op te nemen, of de functie voor snel terugkeren en bepaalde andere functies te gebruiken.
- Zelfs wanneer de monitor in de zelf-opname stand staat kunt u beelden laten weergeven. Zet eerst de spanningsschakelaar op VCR. De bedieningstoetsen behouden hun eigen functies net als bij normale weergave, ook al worden de aanduidingen voor de toetsen niet op het beeld weergegeven. (De ◀ toets functioneert bijvoorbeeld nog steeds als weergavetoets.)

## Normale zelfopname

- 1** Druk de spanningsschakelaar naar CAMERA.
- 2** Draai het monitor-gedeelte 180° verticaal.
  - Het beeld op het scherm zal worden omgekeerd en een spiegelbeeld van het onderwerp tonen terwijl tevens het zelfopname-functiescherm zal verschijnen.

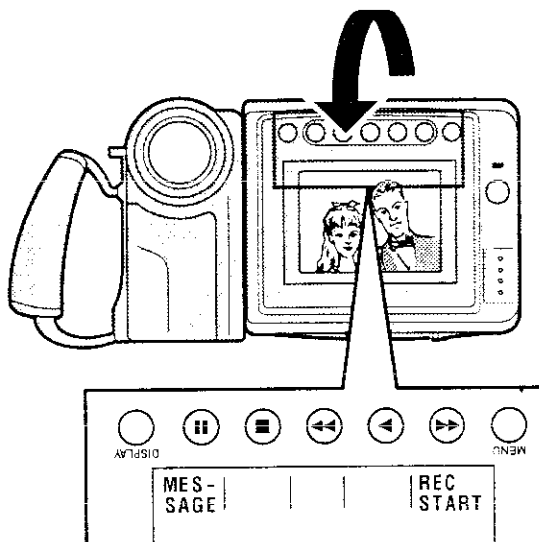

## Zelfopname van een boodschap

In de zelfopnamefunctie kunt u een korte videoboodschap voor iemand opnemen. Deze mogelijkheid komt van pas bij het samenstellen van videobrieven.

- Voer stappen 1 t/m 3 van "Normale zelfopname" op bladzijde 35 uit. Voer daarna de hieronder beschreven stappen uit.

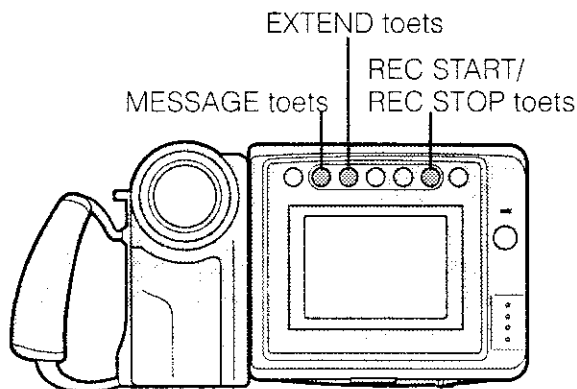

- 1 Druk op de MESSAGE toets (||) om het zelf-opname boodschap scherm te openen.

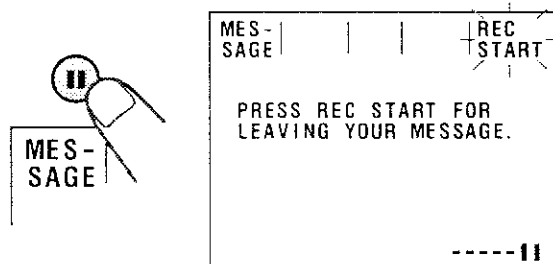

- 2 Druk op de REC START toets (▶▶) om de opname te beginnen. Neem uw boodschap op terwijl u in de lens van de VIEWCAM kijkt.

- De ingestelde tijd voor opname is 20 seconden.
- De balk op het scherm geeft aan hoeveel opnametijd er nog resteert.

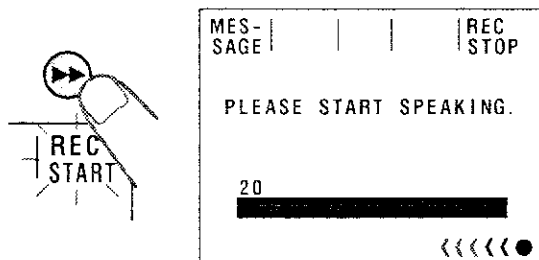

- 3 "EXTEND" (verlengen) knippert wanneer er nog slechts 5 seconden opnametijd resteert.

- Druk binnen deze 5 seconden op de EXTEND toets (■) wanneer u de opnametijd wilt verlengen. U kunt nog 10 seconden doorlopend blijven opnemen.

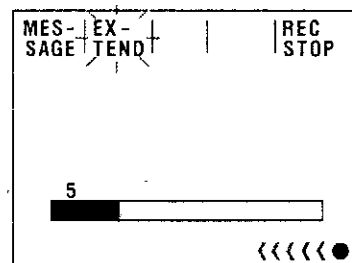

Aan het eind van de opname zal het scherm uitgeregeld worden en zal de VIEWCAM terugkeren naar de opnamestandbyfunctie.

## Uitschakelen van het zelfopname boodschap scherm

Druk tijdens de opnamestandbyfunctie op de MESSAGE toets.

### Opmerking:

- Druk op de REC STOP toets (▶▶) wanneer u de opname van de boodschap voortijdig wilt stoppen.

## Bandteller

De bandteller laat de verstreken weergave of opnametijd zien in uren, minuten en seconden. (De teller telt ook verder tijdens bandtransport wanneer de aanduiding niet op het display wordt getoond.) De teller kan zowel tijdens de videorecorderfunctie als de camerafunctie worden ingesteld en gebruikt.

### Gebruik van de bandteller

#### Videorecorderfunctie

- 1 Druk op de MENU toets totdat **2/3** wordt getoond.

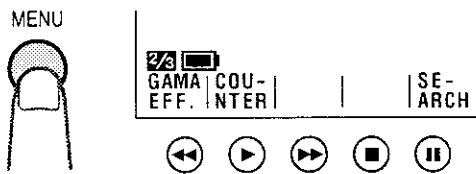

- 2 Druk op de COUNTER toets (▶) om de bandteller te tonen.

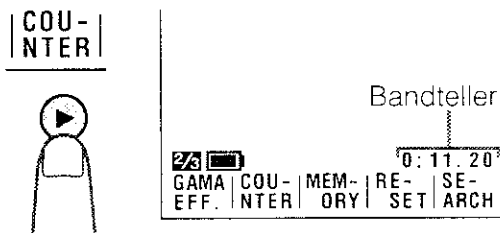

- 3 Druk op de MENU toets totdat **1/3** wordt getoond en laat dan de weergave beginnen.
  - U kunt de weergavetijd controleren met de bandteller.

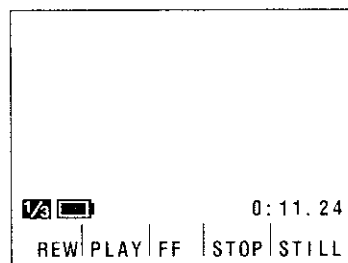

#### Camerafunctie

- 1 Druk op de MENU toets totdat **2/3** wordt getoond.
- 2 Druk op de COUNTER toets (▶▶) om de bandteller te tonen.
- 3 Druk op de REC START/STOP toets om de opname te beginnen.
  - U kunt de opnametijd controleren met de bandteller.

#### Opmerkingen:

- De telleruitlezing is mogelijk iets verschillend van de werkelijke tijd. Dit is vooral het geval wanneer u de band herhaaldelijk snel door- en teruggespoeld heeft, in welk geval er een verschil van een paar seconden zal zijn.
- De bandteller zal worden geannuleerd wanneer de stroomvoorziening onderbroken wordt.

#### Uitschakelen van de bandteller

Voer stap 1 hierboven uit en druk vervolgens op de COUNTER toets.

#### Teller terug naar nul stellen

Voer tijdens weergave (of opname) de stappen 1 en 2 hierboven uit druk vervolgens op de RESET toets op het punt waar u de teller naar nul wilt terugstellen. De teller zal nu 0:00.00 tonen.

#### Videorecorderfunctie

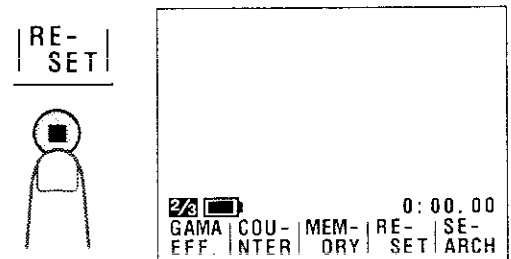

## Gebruik van het bandtellergeheugen

Gebruik het bandtellergeheugen wanneer u terug wilt keren naar het begin van een bepaalde scène. De positie waar de teller op nul (0:00.00) werd gezet is opgeslagen in het geheugen om het gemakkelijker te maken naar dat punt op de band terug te keren.

### Videorecorderfunctie

- 1 Druk tijdens opname op de MENU toets totdat wordt getoond.



- Druk op de COUNTER toets indien "MEMORY" niet wordt getoond.

- 2 Druk op de MEMORY toets om de functie voor het bandtellergeheugen in te stellen.

- "M" zal links van de teller worden getoond.

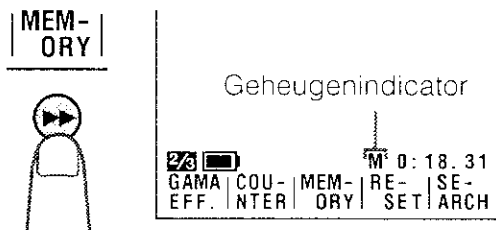

- 3 Druk op de RESET toets bij het begin van de scène waar u later naar terug wilt keren om de teller naar nul terug te stellen.

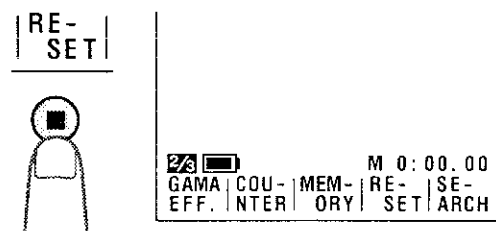

- 4 Druk op de MENU toets totdat wordt getoond. Wanneer u klaar bent met kijken, drukt u op de STOP toets (■).

- 5 Druk op de REW toets (◀◀).

- De band stopt automatisch wanneer de bandteller het 0:00.00 punt bereikt.

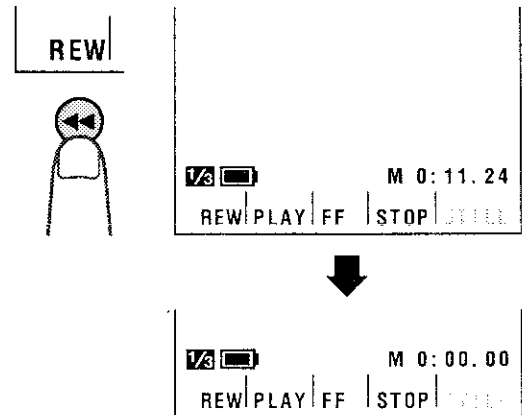

#### Opmerkingen:

- U kunt de FF toets (▶▶) op dezelfde manier gebruiken.
- De band kan een stukje voor of na het punt waar u de teller op "M 0:00.00" gezet heeft tot stilstand komen.

- 6 Druk op de PLAY toets (▶) om de band vanaf dat punt weer te geven.

### Camerafunctie

- 1 Druk tijdens weergave op de MENU toets totdat wordt getoond.

- Druk op de COUNTER toets indien "MEMORY" niet wordt getoond.

- 2 Voer de stappen 2 en 3 hierboven uit.

- 3 Wanneer u klaar bent met opnemen, drukt u op de REC START/STOP toets.

- 4 Zet de spanningsschakelaar op VCR en voer vervolgens de stappen 5 en 6 hierboven uit.

### Annuleren van de bandtellergeheugenfunctie

Voer stap 1 hierboven uit en druk op de MEMORY toets. De aanduiding "M" zal van het scherm verdwijnen.

#### Opmerking:

- Deze mogelijkheid werkt niet tijdens beeldzoeken.

## Scènezoeken

Met de scènezoekfunctie kunt u automatisch het begin van een aantal reeds opgenomen scènes opzoeken en daarvan de weergave starten. U kunt met deze functie maximaal 10 verschillende fragmenten (scènes) automatisch opzoeken.

### Opmerking:

- Deze functie werkt niet indien er geen opname is gemaakt nadat de cassette was geplaatst, als de cassette na het maken van opnamen uit het toestel werd verwijderd of wanneer de spanning werd onderbroken.

- 1 Druk op de MENU toets totdat wordt getoond (videorecorderfunctie).

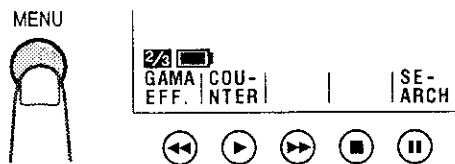

- 2 Druk op de SEARCH toets (II).

- "PROG. SEARCH" wordt getoond en de "REW" en "FF" indicators of één van deze knippen.

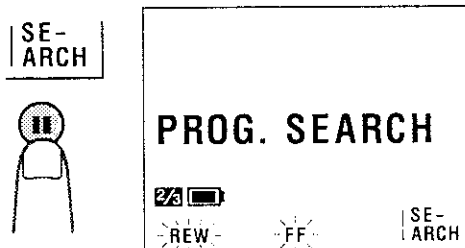

- Druk weer op de SEARCH toets wanneer u de zoekfunctie uit wilt schakelen.

- 3 Druk op de REW (◀) (of FF [▶]) toets.

- De band wordt naar het begin van de scène voor (of na) de huidige positie teruggespoeld (of doorgespoeld), waarna de weergave automatisch start.

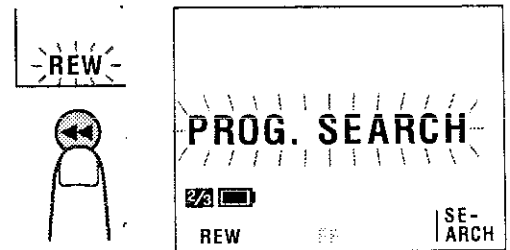

- 4 Om door te zoeken dient u de REW (of FF) toets in te drukken terwijl "REW" (of "FF") nog op het scherm getoond wordt.

### Opmerkingen:

- Gebruik deze functie als het bandtransport is gestopt of tijdens weergave.
- Deze functie zoekt het begin van elke scène direct voor of na de huidige positie op de band op. Het is niet mogelijk om scènes over te slaan.
- Deze functie kan geen scènes opzoeken die korter dan 10 seconden zijn.
- Als de band bij stap 2 en stap 4 op een punt is dat na de laatste (of voor de eerste) opname ligt, zal de FF (of REW) indicator niet verschijnen.

**Voorbeeld:** Bij een band met vijf verschillende scènes.

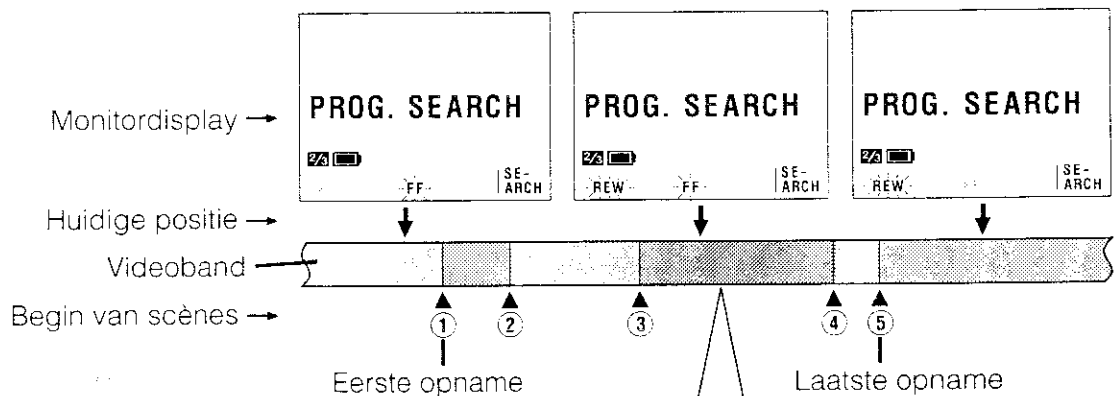

Wanneer u bij dit punt bent,  
 Druk op de REW toets (◀) om de band naar 3 terug te spoelen en vanaf daar de weergave te starten.  
 Druk op de FF toets (▶) om de band naar 4 door te spoelen en vanaf daar de weergave te starten.

## Gebruik van de afstandsbediening

Bedien de VIEWCAM met de afstandsbediening als u zelf ook in de opname wilt voorkomen, of als u de VIEWCAM op een TV heeft aangesloten voor gebruik als een videorecorder.

### Plaatsen van de batterijen in de afstandsbediening

- 1 Open de afdekking van het batterijvak.
- 2 Plaats de twee bijgeleverde AA (R6 of UM/SUM-3) batterijen met de polen in de aangegeven richting.

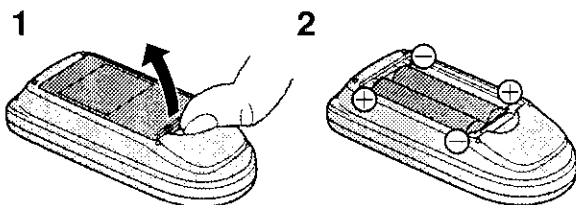

- 3 Plaats de afdekking weer terug.

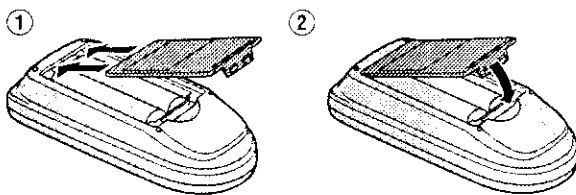

#### Let op:

- Gebruik geen oude en nieuwe batterijen of batterijen van verschillend merk tegelijkertijd.

### Activeren van de afstandsbedieningsfunctie

- 1 Druk op de MENU toets totdat  $\frac{3}{3}$  wordt getoond (videorecorderfunctie).
- 2 Druk op de  $\blacktriangledown$  of  $\blacktriangle$  toets (1) om "REMOTE" te kiezen en druk vervolgens op de SET toets ( $\blacktriangleright$ ) (2) om "ON" te kiezen.

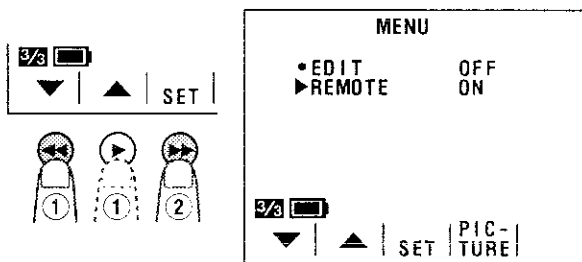

- 3 Druk op de DISPLAY toets om het menuscherm te sluiten.

## Bediening met de afstandsbediening

Richt de afstandsbediening naar de sensor op de VIEWCAM, en bedien het toestel met de toetsen op de afstandsbediening.

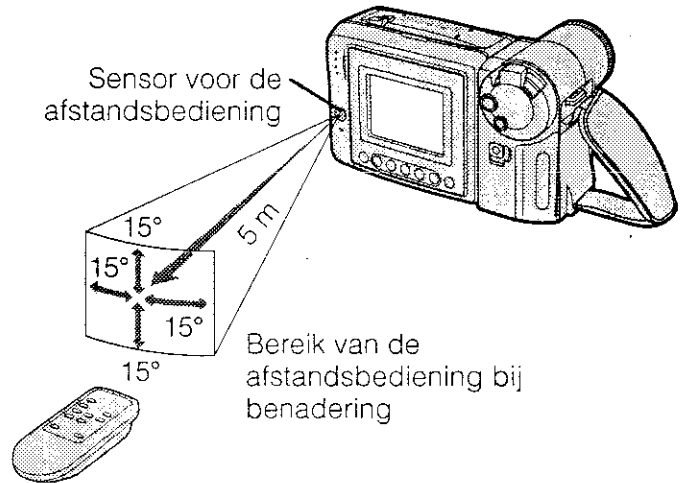

Toets voor terugspoelen (REW)/achterwaarts zoeken

Opname start/stop-toets (REC START/STOP)

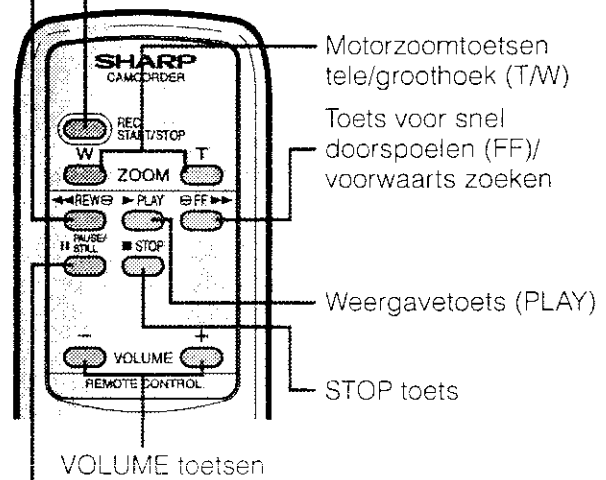

Pauze/stilbeeld-toets (PAUSE/STILL)

#### Opmerkingen:

- Zorg dat er geen direct zonlicht of een sterke lichtbron op de sensor van de VIEWCAM schijnt, omdat dit het functioneren van de afstandsbediening nadelig kan beïnvloeden.
- Zorg dat de infraroodstralen van de afstandsbediening niet worden belemmerd door voorwerpen die zich in het straalpad van de afstandsbediening naar de VIEWCAM bevinden.
- De afstandsbediening kan niet worden gebruikt om het cursorpijlje over het scherm te verplaatsen of om selecties te maken of een van de vele functies op de monitor in te stellen.
- Wanneer de batterijen leeg zijn en de afstandsbediening niet meer werkt, dient u ze te vervangen door verse AA (R6 of UM/SUM-3) batterijen.
- U kunt ook de afstandsbediening-functie inschakelen via het  $\frac{5}{3}$  (MENU 1) scherm in de camerafunctie.

# Geavanceerde functies

## Digitale beeldeffecten

Deze digitale beeldeffecten stellen u in staat het onderwerp op een meer dramatische wijze in beeld te brengen.

### Soorten digitale beeldeffecten

**B/W EFF.:** Het beeld wordt in zwart-wit opgenomen.

**SEPA EFF.:** Het beeld wordt opgenomen in sepia tonen zoals die van oude foto's.

**SOLARI:** Het contrast van het onderwerp wordt versterkt, zodat er een kunstig bewerkt beeld ontstaat.

**NEGA EFF.:** De kleuren en tinten in het beeld worden omgezet in hun tegendeel.

## Annuleren van het digitale beeldeffect

Kies "PIC. EFF." bij stap 2 hierboven.

### Opmerking:

- Het digitale beeldeffect wordt geannuleerd wanneer de stroomvoorziening wordt onderbroken.

- 1 Druk tijdens de opnamestandbyfunctie op de MENU toets totdat  wordt getoond.

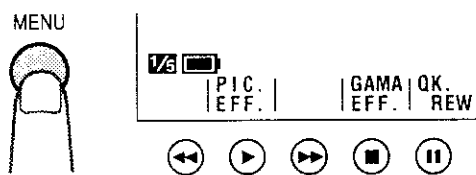

- 2 Druk op de  toets om het gewenste beeldeffect te kiezen.
  - Elke keer dat u op de  toets drukt, zal het beeldeffect veranderen zoals hieronder staat aangegeven.

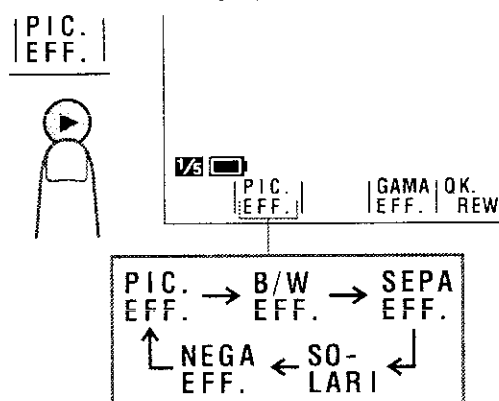

- 3 Druk op de DISPLAY toets om de aanduidingen voor de bedieningstoetsen uit te schakelen.



## Scènemenu (Programme AE)

U kunt de VIEWCAM instellen op de opnamefunctie die het beste resultaat zal opleveren voor de specifieke opnamesituatie waar u zich in bevindt. Kies een van de hieronder beschreven vier scènefuncties. De belichting, witbalans en sluitertijd worden automatisch door de VIEWCAM voor deze situatie geregeld zodat uw opname zonder problemen verloopt en het beeld optimaal is.

### Soorten scènefuncties

**SPORT (Sport):** Wanneer u een snel bewegend onderwerp wilt opnemen.

**SUNLIGHT (Zonlicht):** Wanneer de achtergrond erg licht is.

**DUSK (Schemering):** Voor natuurgetrouwe kleuren bij het opnemen bij zonsondergang en schemerlicht.

**PARTY (Feestje):** Voor opname van scènes verlicht door een spot of kaarsen.

## Annuleren van de scènefunctie

Kies "SCENE MENU" bij stap 2 hierboven.

### Opmerkingen:

- Zelf nadat u de scène-indicator heeft uitgeschakeld, zal de gekozen scènefunctie ingeschakeld blijven.
- Met "SPORT" gekozen, zijn de kleuren mogelijk niet geheel natuurgetrouw of kan de helderheid fluctueren wanneer u bij neonlicht, kwiklampen of natriumlampen opneemt.
- Met "DUSK" gekozen, zal de beeldkwaliteit mogelijk niet optimaal zijn onder donkere omstandigheden.
- Wij raden u aan "SCENE MENU" te kiezen om feestjes buitenshuis op te nemen.
- De scènefunctie wordt geannuleerd wanneer de stroomvoorziening wordt onderbroken.

- 1 Druk tijdens de opnamestandbyfunctie op de MENU toets totdat **4/5** wordt getoond.



- 2 Druk op de **■** toets om de scènefunctie te kiezen die het best voor het opnemen van de situatie is.

- Elke keer dat u op de **■** toets drukt zal de scène-instelling als volgt veranderen.

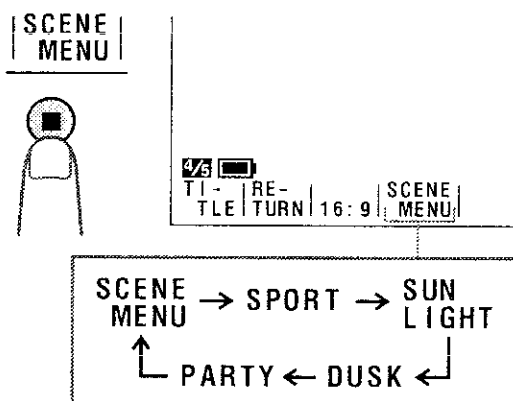

## Aanbrengen van titels

U kunt met de "titel" functie uw videobeelden bij opname van een titel voorzien. Er zijn reeds acht standaardtitels in het geheugen vastgelegd. Kies de gewenste titel.

- 1 Druk tijdens de opnamestandbyfunctie op de MENU toets totdat 4/5 wordt getoond.



- 2 Druk op de TITLE toets (◀◀) om het titelscherm te openen.

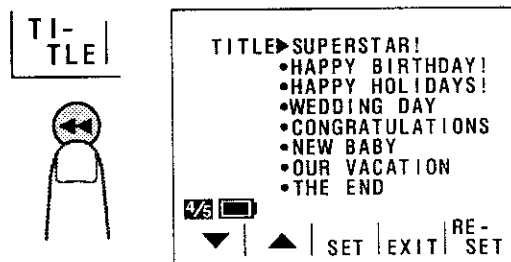

- 3 Druk op de ▼ of ▲ toets (①) om de gewenste titel te kiezen en druk vervolgens op de SET toets (▶▶) (②) om deze titel op het beeld aan te brengen.

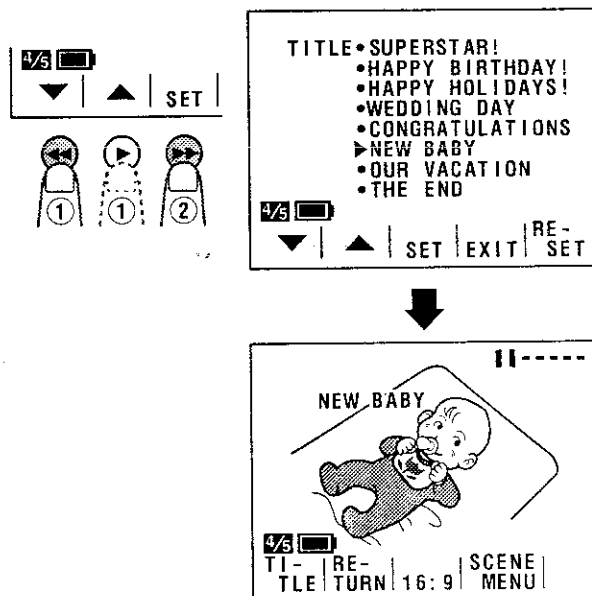

### Opmerkingen:

- Als u het titelscherm wilt sluiten zonder een titel aan te brengen, dient u op de EXIT toets (■) te drukken in plaats van op de SET toets.
- Als u de aangebrachte titel van het scherm wilt wissen, dient u op de TITLE toets te drukken.

- 4 Druk op de REC START/STOP toets om de opname met de titel te starten.
  - De titel wordt ongeveer 10 seconden lang na het begin van de opname weergegeven en opgenomen.

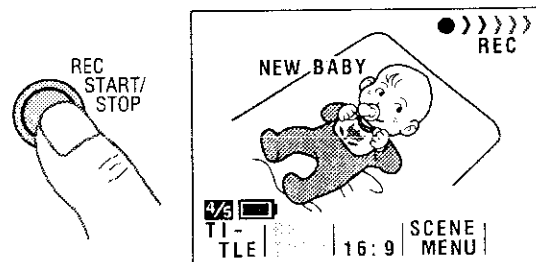

### Opmerking:

- Wanneer de titel op het scherm wordt weergegeven, zullen de datum en tijd niet worden weergegeven of opgenomen.

## Veranderen van de reeds vastgelegde titels

U kunt zelf nieuwe titels vastleggen door deze over een van de acht reeds vastgelegde titel te schrijven. U beschikt over maximaal 15 karakters per titel.

**Voorbeeld:** Veranderen van "WEDDING DAY" naar "IN HAWAII".

- 1 Druk op de MENU toets totdat **4/5** verschijnt en druk vervolgens op de TITLE toets (◀◀) om het titelkeuzescherf te laten zien.

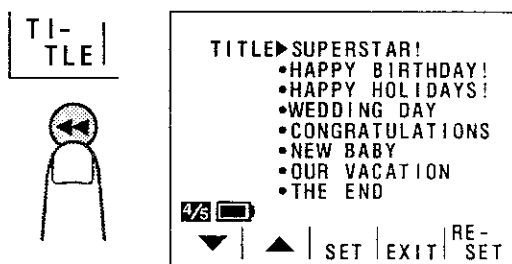

- 2 Druk op de ▼ of ▲ toets om de te veranderen titel te kiezen.

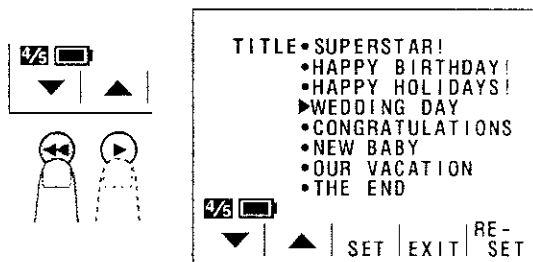

**Opmerking:** Druk op de EXIT toets (■) als u het titelkeuzescherf wilt annuleren.

- 3 Druk op de RESET toets (||) om het titel-invoerscherf te laten zien.

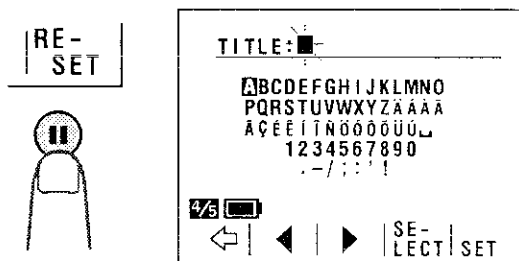

- 4 Druk op de ▶ of ◀ toets (①) om het gewenste karakter te kiezen (of " " voor een spatie). Druk vervolgens op de SELECT toets (■) (②).

- Het gekozen teken verschijnt boven aan het scherm en de cursor verplaatst automatisch naar rechts.

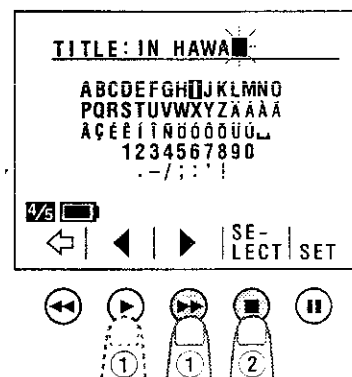

**Opmerking:** Druk wanneer u een fout heeft gemaakt op de ◀ toets om de cursor naar het foute karakter te verplaatsen en voer dan stap 4 nogmaals uit.

- 5 Herhaal stap 4 totdat u de titel af heeft en druk vervolgens op de SET toets (||). De nieuwe titel zal verschijnen op het titelkeuzescherf.

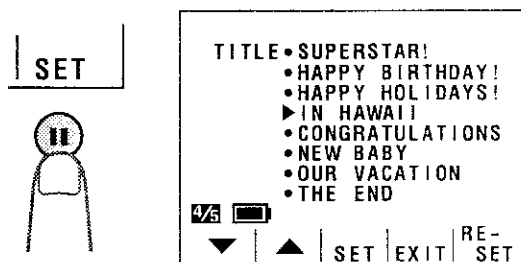

**Opmerking:** Voor het veranderen van een andere titel moet u stappen 2 t/m 5 nogmaals uitvoeren.

- 6 Druk op de SET toets (▶▶) indien u de nieuwe titel direct wilt opnemen. Druk op de EXIT toets (■) om naar het normale **4/5** scherm terug te gaan wanneer u de nieuwe titel nog niet wilt opnemen.

## Automatisch/handmatig scherpstellen

### Automatisch scherpstellen





Het automatische scherpstelsysteem van de VIEWCAM zorgt in de meeste situaties voor een uitstekende scherpstelling. De VIEWCAM stelt dan scherp op het midden van het beeld. Houd bij gebruik van de automatische scherpstelling het onderwerp daarom altijd in het midden van het beeld.

#### Opmerkingen:

- Als er geen onderwerp in het midden van het beeld is, zal het scherpstelgebied groter worden en zal er scherpgesteld worden op het onderwerp dat het dichtst bij het midden van het beeld is.
- Als er geen onderwerp in beeld is zal de VIEWCAM automatisch uitzoomen tot er iets in beeld verschijnt.

### Handmatig scherpstellen

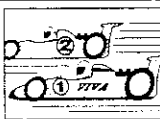
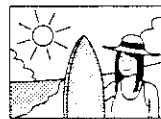
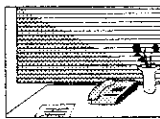
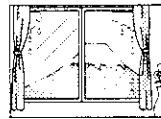
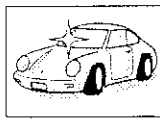
Mocht het moeilijk lukken om goed automatisch scherp te stellen, bijvoorbeeld onder de in de tabel getoonde omstandigheden, schakel dan over op de handmatige scherpstelfunctie van de VIEWCAM om met de hand scherp te stellen.

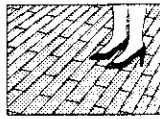
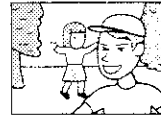
 Onderwerp is onderbelicht.	 Te weinig contrast, bijvoorbeeld in de sneeuw.
 Onderwerp beweegt snel.	 Achtergrond is te helder.
 Onderwerp heeft horizontale strepen.	 Onderwerp wordt door een vuil of nat raam opgenomen.
 Onderwerp weerkaatst licht in sterke mate.	 Twee onderwerpen op verschillende afstanden overlappen elkaar in dezelfde scène.
 Onderwerp heeft gedetailleerde, herhaalde patronen	 Onderwerpen op verschillende afstanden zijn tegelijkertijd in het midden van het beeld.

- 1 Druk tijdens de opnamestandbyfunctie op de MENU toets totdat  $\frac{3}{5}$  wordt getoond.

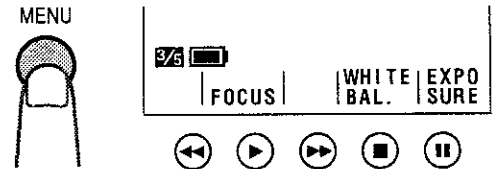

- 2 Druk op de FOCUS toets (▶) om de handmatige scherpstelfunctie voor de VIEWCAM in te schakelen ("MAN'L FOCUS").

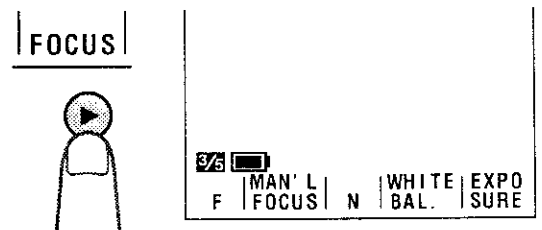

- 3 Druk de motorzoomregelaar in de stand voor de gewenste beeldcompositie.
- 4 Druk op de F (◀◀) of N (▶▶) toetsen om het onderwerp scherp te stellen.

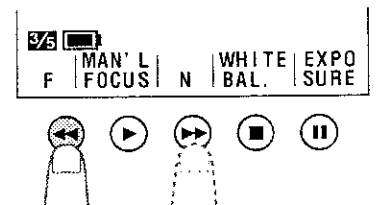

### Annuleren van de handmatige scherpstelling

Voer stap 1 hierboven uit en druk op de ▶ toets om de automatische scherpstelfunctie voor de VIEWCAM in te schakelen ("FOCUS").

#### Opmerkingen:

- De VIEWCAM is mogelijk niet in staat scherp te stellen op onderwerpen die minder dan 1,5 m van het toestel verwijderd zijn. Duw de motorzoomregelaar naar W (groothoek) en probeer vervolgens opnieuw scherp te stellen.
- Als de lens beslagen of vuil is, kan het voorkomen dat de VIEWCAM niet in staat is correct scherp te stellen.
- De handmatige scherpstelling wordt geannuleerd wanneer de stroomvoorziening wordt onderbroken.

## Witbalansvergrendeling

De kleur van het onderwerp op het scherm kan verschillen afhankelijk van de verlichtingsomstandigheden. De VIEWCAM is normaal gesproken ingesteld op automatische instelling van de witbalans, zodat de kleur van het beeld automatisch gecorrigeerd wordt voor de huidige verlichtingsomstandigheden.

De automatische witbalans functioneert mogelijk niet naar behoren bij de volgende onderwerpen. In een dergelijk geval dient u de witbalansvergrendeling te gebruiken.

- Onderwerpen met een overheersende kleur of onderwerpen tegen een achtergrond met een overheersende kleur.
- Onderwerpen onder een zeer heldere lichtbron, bijv. videolampen.
- Onderwerpen die verlicht worden door een roodachtige lichtbron, bijv. de gloed van een zonsondergang.
- Close-ups van kleine voorwerpen.

- 1 Druk tijdens de opnamestandbyfunctie op de MENU toets totdat **3/5** wordt getoond.

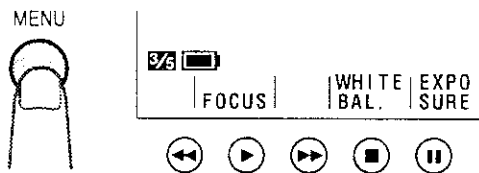

- 2 Richt de lens op iets wits.
  - Verplaats het toestel of het voorwerp zodat het gehele beeld wit wordt.

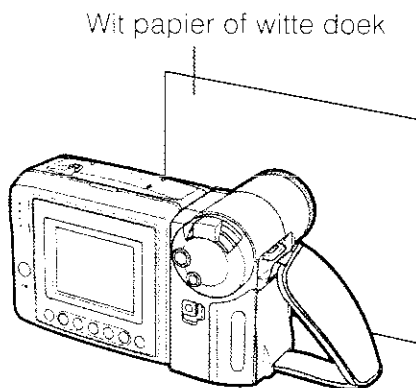

- 3 Druk op de WHITE BAL. toets (■).
  - De aanduiding "WHITE BAL." wordt geel in plaats van blauw en begint te knippen.

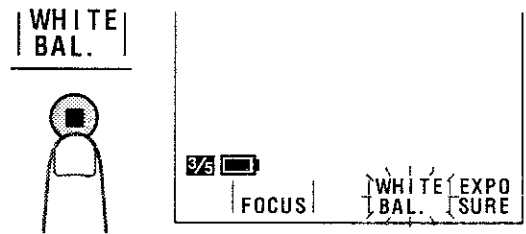

- De aanduiding "WHITE BAL." stopt met knippen wanneer de vergrendeling volledig is uitgevoerd.

- 4 Richt de lens op het gewenste onderwerp en druk op de REC START/STOP toets om de opname te beginnen.

### Annuleren van de witbalansvergrendeling

Druk op de WHITE BAL. toets. De aanduiding "WHITE BAL." wordt weer blauw.

#### Opmerkingen:

- Als de lichtbron verandert, of wanneer u van binnen naar buiten gaat, of andersom, en u blijft opnemen met de witbalans vergrendeld, kan de kleurweergave weer verkeerd zijn. Stel de witbalans dan opnieuw in.
- Ook nadat de witbalans is vergrendeld kan de witbalans soms veranderen vanwege kleine veranderingen in verlichting of het onderwerp.
- Beweeg de VIEWCAM niet terwijl "WHITE BAL." knippert bij stap 3.
- Als "WHITE BAL." bij stap 3 niet ophoudt met knippen, dient u op de WHITE BAL. toets te drukken om de vergrendelingsprocedure af te breken en stap 3 te herhalen.
- De vergrendeling van de witbalans wordt geannuleerd wanneer de stroomvoorziening wordt onderbroken.
- De vergrendeling van de witbalans wordt geannuleerd als vervolgens het scènemenu wordt geselecteerd.

## Handmatige belichting

De VIEWCAM is standaard ingesteld op automatische belichting waarbij de optimale lensopening automatisch wordt ingesteld. Indien het contrast qua helderheid tussen het onderwerp en de achtergrond echter te sterk is, kunt u met de automatische functie mogelijk geen helder beeld opnemen. Gebruik in dit geval de handmatige belichtingsfunctie om de belichting aan te passen.

### Achtergrond is te licht en onderwerp te donker (onderwerp in tegenlicht).

- Verhoog het belichtingsniveau zodat er meer licht door de lens valt.

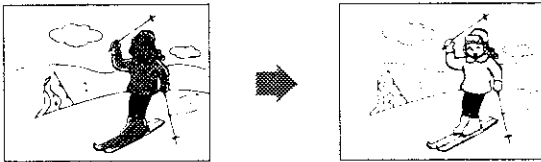

### Onderwerp is te licht tegen een donkere achtergrond.

- Verlaag het belichtingsniveau zodat er minder licht door de lens valt.

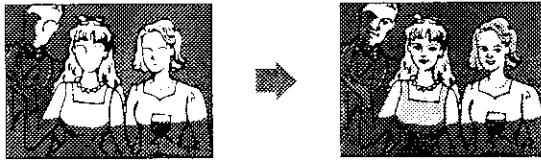

- 1 Druk tijdens de opnamestandbyfunctie op de MENU toets totdat **3/5** wordt getoond.

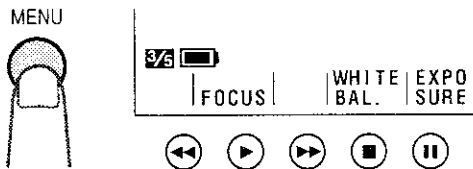

- 2 Druk op de EXPOSURE toets (||) om het instelscherm voor de belichting te laten verschijnen.

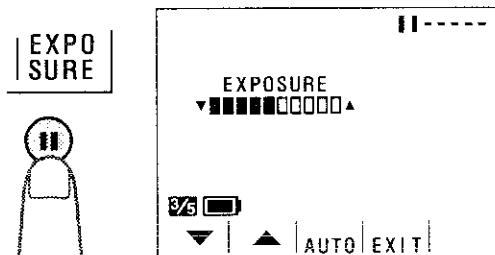

- 3 Druk op de ▼ of ▲ toets om het gewenste belichtingsniveau in te stellen.
  - De balk geeft het ingestelde belichtingsniveau aan.

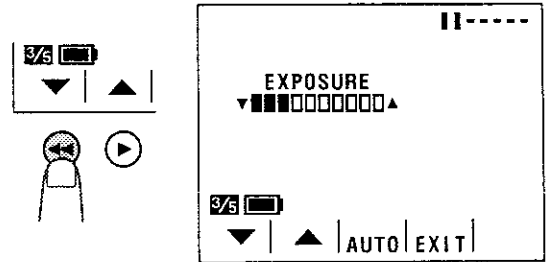

- 4 Druk op de EXIT toets (■) om het instelscherm voor de belichting te sluiten.

### Annuleren van de handmatige belichtingsfunctie

Voer de stappen 1 en 2 hierboven uit en druk vervolgens op de AUTO toets (▶▶).

#### Opmerkingen:

- De handmatige belichtingsfunctie zal worden geannuleerd wanneer de stroomvoorziening wordt onderbroken.
- De handmatige belichtingsfunctie zal worden geannuleerd wanneer vervolgens een scène-instelling wordt geselecteerd.

## Instellen van beeld/ achtergrondverlichting

Als het beeld op de monitor slecht te zien is vanwege de lichtomstandigheden enz. kunt u de beeldinstellingen aanpassen. U kunt deze functie zowel tijdens de camerafunctie als videorecorderfunctie gebruiken.

- De voorbeeldschermen voor deze mogelijkheid zijn voor de camerafunctie.

- 1 Druk op de MENU toets totdat **5/5** (camerafunctie) of **3/3** (videorecorderfunctie) wordt getoond.

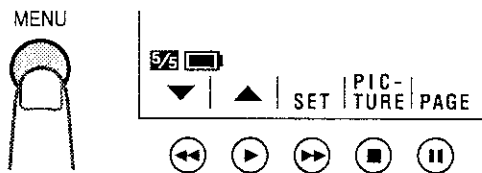

- 2 Druk op de PICTURE toets (■) om het bijstelscherm te tonen. Druk vervolgens op de SELECT toets (▶▶) om het bij te stellen onderdeel te kiezen.

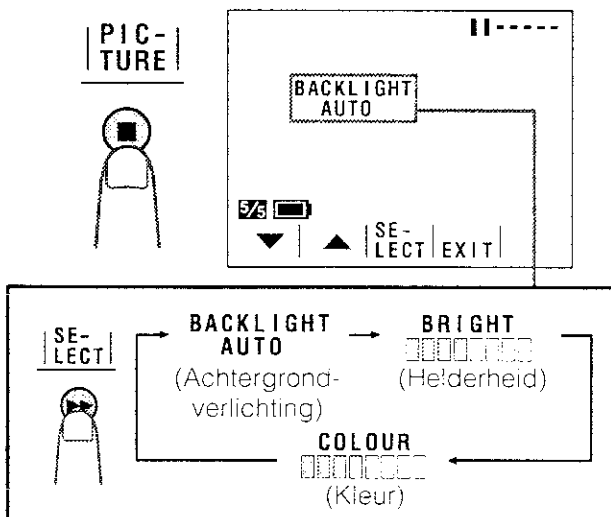

- 3 Druk op de ▼ of ▲ toets om het beeld of de achtergrondverlichting bij te stellen tot de gewenste waarde bij te stellen.

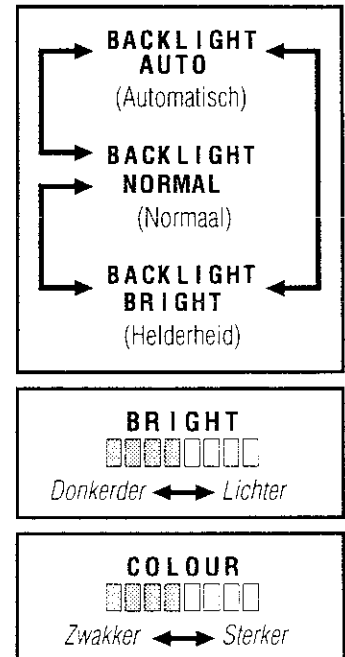
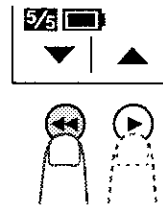

### Soorten achtergrondverlichting

**AUTO:** De VIEWCAM schakelt automatisch naar "NORMAL" en "BRIGHT" in overeenstemming met de belichting van het onderwerp. Deze mogelijkheid is alleen beschikbaar in de camerafunctie.

**NORMAL:** Voor gebruik binnenshuis of onder normale, gemiddelde lichtomstandigheden.

**BRIGHT:** Voor gebruik buitenshuis of bij scheel licht van een lamp of de zon.

- 4 Druk op de EXIT toets (■) om het bijstelscherm uit te schakelen.

#### Opmerkingen:

- Indien u de achtergrondverlichting ("BACKLIGHT") op "AUTO" stelt tijdens de camerafunctie en vervolgens de VIEWCAM naar de videorecorderfunctie schakelt, zal de achtergrondverlichting automatisch op "NORMAL" worden gesteld.
- Het beeld op het scherm verschijnt mogelijk met het opnameresultaat indien de kleur is ingesteld. Verander de kleurinstelling uitsluitend wanneer het werkelijk nodig is. (De instelling heeft uitsluitend effect op het beeld dat op het scherm wordt getoond, dus niet op het beeld dat wordt opgenomen.)

### Gamma weergave

De gamma weergavefunctie verbetert het beeld door de helderheid van het onderwerp te verhogen zonder de heldere partijen van het beeld aan te tasten.

- 1 Druk tijdens weergave op de MENU schakelaar totdat **2/3** verschijnt.

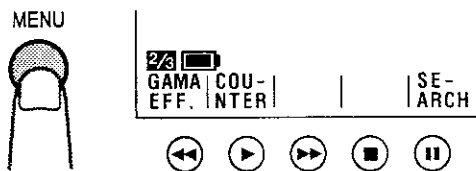

- 2 Druk op de GAMA EFF. toets (◀◀).
  - De aanduiding "GAMMA" verschijnt en het beeld wordt helderder.

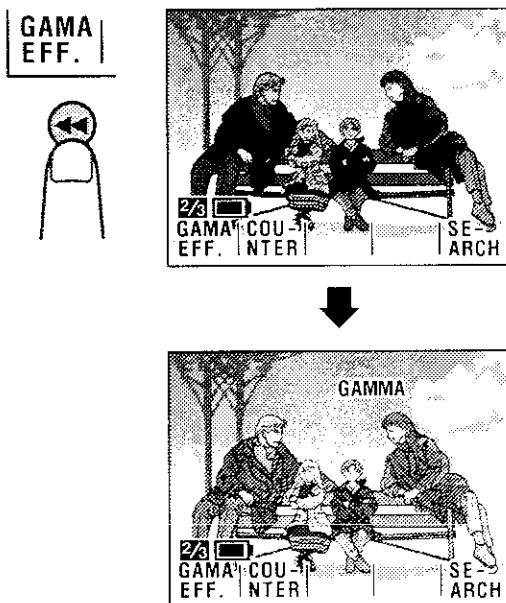

### Annuleren van de gamma weergave

Druk nog een keer op de GAMA EFF. toets. De aanduiding "GAMMA" verdwijnt.

### Uitschakelen van de achtergrondverlichting van de LCD-monitor

De LCD monitor gebruikt een fluorescerende lamp voor de achtergrondverlichting (zie blz. 53). U kunt die lamp uit zetten wanneer deze niet nodig is om de accu te sparen (bijv. wanneer u een onveranderlijke scène vastlegt).

Houd de DISPLAY toets ingedrukt. Na drie seconden verschijnt "LCD LAMP OFF" knipperend op het monitorscherm. Houd de DISPLAY toets nog eens 3 seconden ingedrukt en de achtergrondverlichting zal uit gaan.

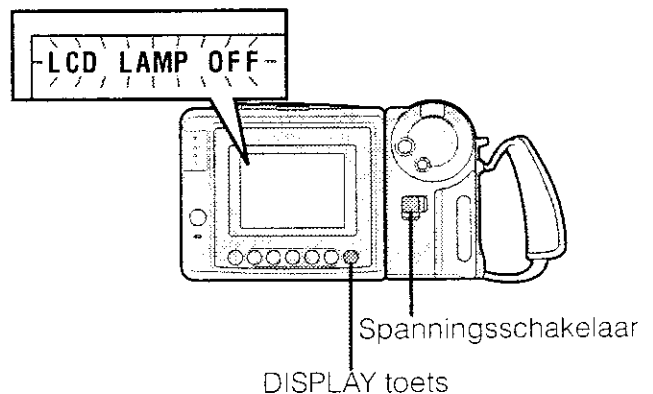

Om de achtergrondverlichting weer aan te zetten dient u op de DISPLAY toets te drukken of de spanningsschakelaar op OFF te zetten en daarna weer terug naar CAMERA of VCR.

#### Opmerking:

- Herhaaldelijk aan en uit zetten van de achtergrondverlichting kan de accu sneller uitputten.



## Monteren

Middels videomontage kunnen onnodige scènes worden uitgeknipt en scènes in een andere volgorde worden gezet om de videoband nog leuker voor weergave te maken. Het bronmateriaal kan tijdens de montage worden bekeken op de LCD-monitor van de camcorder zodat aansluiting van een externe TV of videomonitor niet noodzakelijk is.

Sluit de VIEWCAM aan op een videorecorder middels de bijgeleverde audio-/videokabel zoals afgebeeld.

### Opname



### Weergave

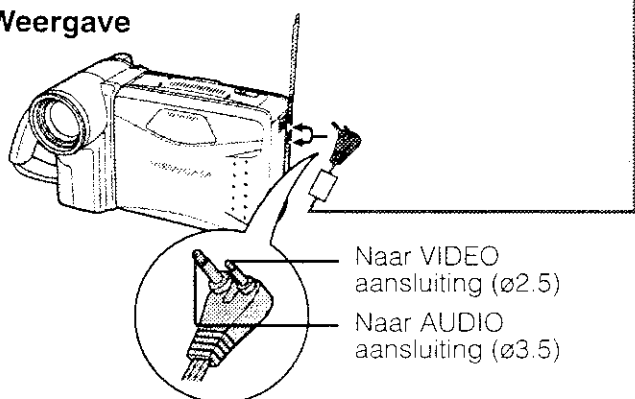

### Opmerkingen:

- Indien uw videorecorder is uitgerust met een 21-pens Euro-SCART aansluiting, dient de RCA/21-pens Euro-SCART conversiestekker (QSOCZ0033TAZZ) te worden gebruikt.



## Uitknippen van ongewenste fragmenten

- 1 Geef de te monteren band weer, en zoek het begin- en eindpunt van het te verwijderen fragment op. Noteer de bandteller-aanduiding op deze punten (zie blz. 37). Spoel de band vervolgens terug naar het begin van het gedeelte dat u wenst te behouden.
- 2 Plaats een lege cassette in de videorecorder die voor opname wordt gebruikt.
- 3 Zet de spanningschakelaar van de VIEWCAM op VCR. Druk tegelijkertijd op de PLAY toets (▶) op de VIEWCAM en de opnametoets op de videorecorder.
- 4 Druk op de pauzetoets op de videorecorder om de opname te pauzeren wanneer de bronband het begin van het stuk dat u eruit wilt knippen bereikt.
- 5 Druk op de pauze/stilstaand beeld of opnametoets van de videorecorder om de opname te hervatten wanneer de bronband het einde van het stuk dat u wilde knippen bereikt.

## Stoppen van het monteren

Druk op de stoptoetsen van de VIEWCAM en de videorecorder.

### Opmerkingen:

- Het is mogelijk dat overgangen bij de montagepunten gedeeltelijk worden gewist.
- Het beeld op de VIEWCAM tijdens beeldzoeken of stilbeeld kan beeldruis bevatten. Dit is normaal en duidt niet op een defect.

## Instellen van de monteerfunctie

De beeldkwaliteit vermindert altijd wanneer u materiaal van uw VIEWCAM naar een videorecorder kopieert. Om het kwaliteitsverlies tot een minimum te beperken dient u de monteerfunctie van de VIEWCAM in te stellen.

- 1 Zet de spanningschakelaar op VCR en druk vervolgens op de MENU toets totdat wordt getoond.
- 2 Druk op de ▼ of ▲ toets (⏮) om "EDIT" te kiezen. Druk vervolgens op de SET toets (▶▶) (⏭) om "ON" te kiezen.

### Opmerkingen:

- De monteerfunctie werkt niet wanneer de VIEWCAM aan het opnemen is.
- Als u klaar bent met monteren, moet u niet vergeten het menu-onderdeel "EDIT" weer "OFF" te zetten.

## Handige informatie

### Tips voor betere opnamen

- Houd het onderwerp in het midden. Met de automatische scherpstelfunctie wordt scherpgesteld op het onderwerp dat in het midden van de scène is.



Plaats het onderwerp in het midden.



Stel met de hand scherp indien het onderwerp zich niet in het midden van het scherm bevindt (zie blz. 45).

- Vermijd het opnemen van onderwerpen die van achteren worden belicht (tegenlicht). Voor het beste resultaat moet de lichtbron achter u en de VIEWCAM zijn. Indien de achtergrond helderder is dan het onderwerp, is het mogelijk dat het onderwerp onderbelicht is. Als u toch met deze verlichting moet opnemen, dient u de gamma helderheidscompensatie te gebruiken of het diafragma bij te stellen om het beeld te verbeteren (zie blz. 31 en 47).

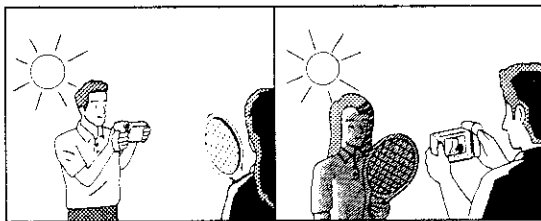

Lichtbron achter u

Tegenlicht

- Bedenk eerst hoe u het beeld het beste kunt componeren voor u gaat zoomen. Veel zoomen is lelijk en vermoedend om naar te kijken. Het zorgt er ook voor dat de accu eerder leeg raakt.
- Wanneer het beeld merkbaar beweegt bij teleopnamen, dient u een statief te gebruiken, of de motorzoomregelaar naar de W (groothoek) kant te drukken om uit te zoomen.
- Panbewegingen (horizontaal zwenken) en tiltbewegingen (verticaal kantelen met de camera op dezelfde hoogte gehouden) moeten langzaam en zorgvuldig worden uitgevoerd zodat het panorama-effect of de hoogte van een gebouw bijvoorbeeld duidelijk overkomt en interessant is bij weergave.
- Gebruik groothoek-instellingen voor snel bewegende onderwerpen.

#### Opmerking:

- Het scherpstellen duurt mogelijk iets langer bij veelvuldig zoomen en pannen.

## Verlichting

Voor een goede beeldkwaliteit heeft u ongeveer 500 tot 100.000 lux nodig. Opnemen met iets minder licht is ook mogelijk maar dit zal een wat minder goed beeldresultaat opleveren. Een juiste verlichting is tevens uitermate belangrijk voor een juiste witbalans.

Lichtsterkte (Lux)	Situatie (Lux)
100.000	Heldere lucht Zonlicht 's middags 12 uur (100.000)
10.000	Zonlicht 's ochtends 10 uur (65.000) Zonlicht 's middags 3 uur (35.000) Bewolkte dag 's middags 12 uur (32.000) Bewolkte dag 's ochtends 10 uur (25.000)
1.000	Bewolkte dag een uur na zonsopgang (2.000) Helder weer een uur voor zonsondergang (1.000) TL-licht in de buurt van een raam (1.000)
100	Fabrieksruimte (700-800) Toonbank in een warenhuis (500-700) Kegelbaan (500) Bibliotheek (400-500) Kantoor met TL-verlichting (400-500) TL-bureaulamp (400) Flitslicht op 1 m afstand (250) Trappenhuis in winkel (100)
10	Tijdens pauze in bioscoop (15-35) Sigarette-aansteker op 30 cm afstand (15-20) Kaarsjes op verjaardagstaart op 20 cm afstand (10-15) Kaarslicht

Optimale lichtomstandigheden

**Opmerking:** De waarden in deze tabel zijn bij benadering.

### Tips voor een goede belichting

Natuurlijk licht is meestal bij opname buitenshuis gedurende de dag voldoende voor het maken van videos. Binnen is meestal artificiële verlichting vereist. Videolampen met halogeenlampen leveren vrij natuurlijk licht en hebben een lange levensduur.

## Condensvorming

### • Wat is "condensvorming"?

Als u koud water in een glas schenkt, zullen er zich vochtdruppeltjes vormen op de buitenkant van het glas. Dit verschijnsel wordt condensvorming genoemd.

### • Indien er condensvorming in de VIEWCAM optreedt

Eventueel aanwezige condens zal langzaam neerslaan op de koppentrommel van uw VIEWCAM, hetgeen er toe kan leiden dat de band aan de videokoppen blijft kleven, met als gevolg dat zowel de koppen als de band beschadigd raken. In geval condensvorming optreedt, zullen de opname- en weergavefunctie mogelijk niet goed werken.

In de volgende situaties bestaat een grote kans op condensvorming:

- Als de VIEWCAM van een koude naar een warme omgeving wordt gebracht.
- Als de VIEWCAM zich in een koude kamer bevindt die plotseling sterk verwarmd wordt.
- Als de VIEWCAM vanuit een ruimte met airconditioning mee naar buiten wordt genomen.
- Als de VIEWCAM in de directe luchtstroom van een airconditioning wordt geplaatst.
- Als de VIEWCAM in een zeer vochtige omgeving wordt geplaatst.

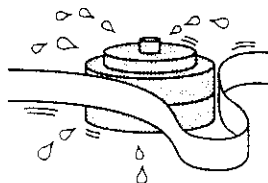

### • Voorkomen van problemen veroorzaakt door condensvorming

Indien de VIEWCAM wordt gebruikt in een omgeving waar een grote kans op condensvorming bestaat, dient u de VIEWCAM en de videocassette ongeveer een uur de tijd te geven om zich aan de omgeving aan te passen. Als u de VIEWCAM bijvoorbeeld na het skieën mee naar binnen neemt, dient u het toestel in een plastic zak te stoppen.

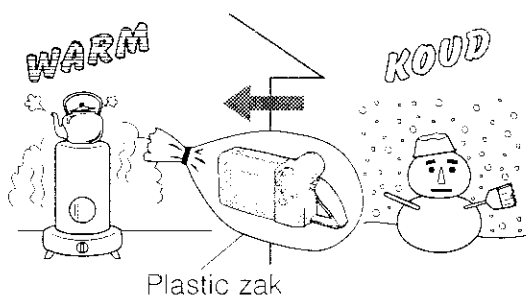

- 1 Sluit de plastic zak met de VIEWCAM goed af.
- 2 Verwijder de zak wanneer de temperatuur in de zak gelijk aan de kamertemperatuur is.

### • "DEW" (Condens) waarschuwingsaanduiding

Als er zich condens binnenin het apparaat vormt, zal het woord "DEW" op de LCD-monitor gaan knipperen. Ongeveer 10 seconden later wordt het apparaat automatisch uitgeschakeld.

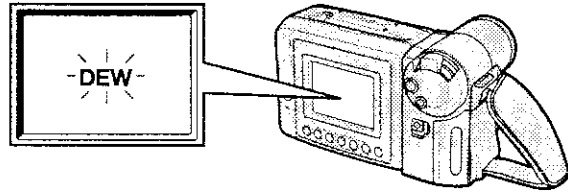

- 1 Indien de "DEW" aanduiding op de LCD-monitor is verschenen, verwijder dan de videocassette en laat de VIEWCAM enige uren met geopende cassettehouder staan zodat het apparaat zich aan de omgeving aanpast.
- 2 Na enige uren kan de VIEWCAM opnieuw gebruikt worden, mits de "DEW" aanduiding van de LCD-monitor is verdwenen.
- 3 Plaats geen cassette als de "DEW" aanduiding nog op de LCD-monitor knippert. De band kan hierdoor namelijk beschadigd raken.
- 4 Aangezien condens zich geleidelijk vormt, kan het 10 tot 15 minuten duren voordat het condensbeveiligingsmechanisme in werking treedt.

## Vuile videokoppen

Bij gebruik van een vervuilde videoband kunnen de videokoppen verontreinigd worden waardoor storing in het beeld ontstaat of er in het geheel niets meer op de band kan worden opgenomen.

Als de videokoppen vuil zijn, verschijnt de  indicator op het scherm. Neem in een dergelijk geval contact op met uw SHARP servicecentrum of uw dealer.

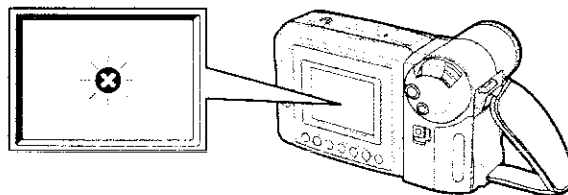

### Opmerking:

- De videokoppen kunnen op eenvoudige wijze worden gereinigd met een in de handel verkrijgbare reinigingscassette. Veelvuldig gebruik van een dergelijke cassette kan echter leiden tot beschadiging van de koppen. Lees de gebruiksaanwijzing van de reinigingscassette zorgvuldig door alvorens deze te gebruiken.

### Vervangen van de fluorescerende lamp

Deze VIEWCAM maakt gebruik van een fluorescentielamp voor de achtergrondverlichting van de LCD monitor. Deze lamp heeft een beperkte levensduur en de lamp moet worden vervangen wanneer de LCD-monitor donkerder wordt en de beelden niet meer duidelijk zijn. Raadpleeg een SHARP onderhoudscentrum of uw dealer voor het vervangen van de lamp.

### Accu

#### Verbruik van accuspanning

- De gebruikstijd van een accu bij opname zal korter zijn wanneer u de opname vaak stopt en start, veel zoomt of de temperatuur laag is. Schakel de spanning uit wanneer u niet opneemt. Zorg tevens dat u een extra accu heeft zodat u beslist niets hoeft te missen.
- Gebruik geen onvoldoende geladen accu of een zwakke accu. De spanning zou bij gebruik van dergelijke accu's namelijk automatisch kunnen worden uitgeschakeld tijdens de werking van de VIEWCAM om zowel de accu als het toestel zelf te beschermen.

#### Opmerking:

- Deze camcorder gebruikt een Ni-MH (nikkel-metaal hydride) accu. Gebruik uitsluitend SHARP BT-H22 of BT-H32 accu's. Deze accu's zijn speciaal voor deze camcorder ontworpen.

#### Levensduur van accu

**De accu heeft een beperkte levensduur. De accu is op indien de gebruikstijd van een volledig geladen accu aanzienlijk korter wordt. U moet in dat geval een nieuwe accu kopen.**

#### Verlengen van de levensduur van de accu

- Wij raden u aan de accu te gebruiken totdat deze helemaal leeg is en de VIEWCAM niet meer werkt, voor u de accu gaat opladen.
- Laad een accu bij voorkeur op voordat u een opname start. Een geladen accu zal bij opslag eerder slijten waardoor de gebruikstijd wordt verkort.
- Probeer een geheel geladen accu niet opnieuw op te laden voordat deze is ontladen. De capaciteit van de accu zal hierdoor namelijk verminderen.
- Bewaar een accu op een droge, koele plaats.

### Gebruik van de accuafdekking

- Voor het bewaren van een geheel geladen accu moet u de afdekking zo plaatsen dat het "CHARGE" merkteken op het label door het venster zichtbaar is zoals hieronder wordt getoond.

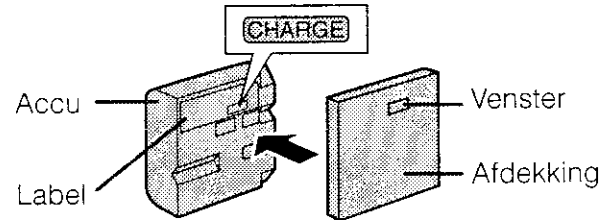

- Plaats bij een gedeeltelijk geladen accu de afdekking andersom zodat uitsluitend de behuizing van de accu door het venster zichtbaar is.

#### Let op:

- Plaats voor de veiligheid de afdekking op de accu wanneer u deze niet gebruikt. Contact van metalen delen van de accu met andere metalen voorwerpen kan namelijk kortsluiting veroorzaken.

Er wordt tevens accuspanning verbruikt wanneer de spanning van de camcorder is uitgeschakeld. Verwijder daarom de accu indien u de VIEWCAM niet direct gaat gebruiken (zie blz. 7).

### Temperatuur tijdens laden

- De Ni-MH (nikkel-metaal hydride) BT-H22 en BT-H32 accu's kunnen bij een temperatuur tussen 15°C tot 30°C worden geladen.

Bij dit produkt zijn batterijen geleverd. Wanneer deze leeg zijn, moet u ze niet weggooien maar inleveren als KCA.

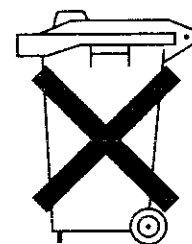

## Videocassettebanden

Gebruik alleen cassettes met het **8** merkteken in deze VIEWCAM.

### Bescherming tegen per ongeluk wissen van een opname

Bij opname op een cassette waarop reeds is opgenomen wordt het "oude materiaal" gewist. Om een opname te beschermen tegen ongewild wissen, kunt u het lipje op de cassette omzetten zodat de opening afgedekt wordt. (Een rood merkteken zal te voorschijn komen.) Om weer op te kunnen nemen schuift u het lipje terug zodat de opening niet meer afgesloten is.



### Opmerkingen:

- Steek geen voorwerpen in de wispreventieopening van de cassette.
- Steek geen voorwerpen in de gaten aan de onderkant van de cassette.
- Bewaar of plaats de videocassettes niet in het directe zonlicht, in de buurt van de verwarming, of op plaatsen die zeer vochtig of stoffig zijn.
- Houd de videocassettes uit de buurt van magneten en voorwerpen met magneten daar deze mogelijk de opname kunnen wissen.
- Laat videocassettes niet vallen en stel niet aan schokken onderhevig.
- De band wordt mogelijk beschadigd indien deze niet regelmatig is opgespoeld. Plaats de cassette terug in de VIEWCAM indien de band niet goed is opgespoeld en spoel de band geheel terug.
- Doe cassettes altijd weer netjes terug in hun doosjes en bewaar ze rechtop.

## Gebruik van de VIEWCAM in het buitenland

TV-sigitaalstandaarden, voltages en frequenties verschillen per land. Controleer voor gebruik in een ander land het volgende gedeelte voordat u de VIEWCAM en netadapter gebruikt of de VIEWCAM met een TV verbindt.

### Netadapter (bijgeleverde accessoires)

De bijgeleverde netadapter is bruikbaar binnen een bereik van 110 Volt tot 240 Volt wisselstroom, 50 of 60 Hz.

### TV-sigitaalstandaarden

U kunt waar ook ter wereld de beelden altijd op het LCD-monitorscherm bekijken. Indien u echter het beeld op een TV wilt tonen, dan moet de TV voor het PAL systeem geschikt zijn. PAL wordt in de volgende landen gebruikt: Duitsland, Groot-Brittannië, Zweden, Denemarken, Oostenrijk, België, Zwitserland, Italië, Spanje, Nederland, Finland, Portugal, Noorwegen, Hong Kong, Thailand, Australië, Nieuw Zeeland, Singapore, Kuwait, China, etc.

## Demonstratiefunctie

Via de demonstratiefunctie kunt u een korte demonstratie bekijken van de speciale VIEWCAM mogelijkheden. Als de demonstratie op het scherm verschijnt wanneer u uw VIEWCAM voor het eerst aan zet, dient u de demonstratiefunctie te annuleren om uw VIEWCAM te kunnen gebruiken.

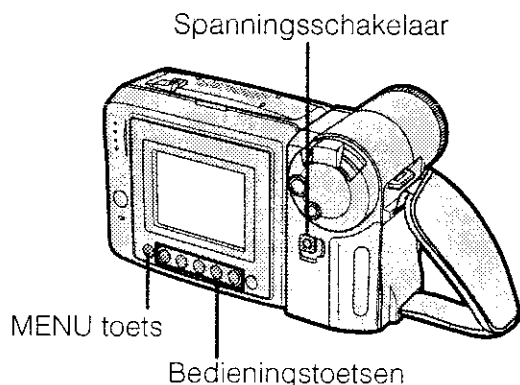

## Uitschakelen van de demonstratiefunctie

- 1 Voer stap 3 hierboven uit tijdens de demonstratie.
- 2 Druk op de ▼ of ▲ toets (①) om "DEMO MODE", te kiezen en druk vervolgens op de SET toets (▶▶) (②) om "OFF" te kiezen.

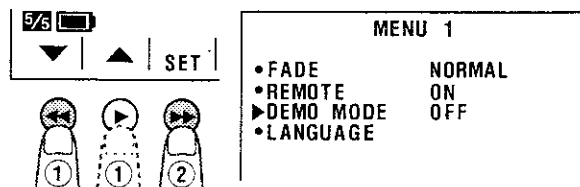

- 3 Druk op de DISPLAY toets om het menuscherm te sluiten.

## Bekijken van de demonstratie

- 1 Controleer of er geen videocassette in de VIEWCAM is geplaatst.
  - Als er een cassette in de VIEWCAM zit zal de demonstratiefunctie niet werken. Voer de procedure op bladzijde 10 uit om de cassette uit het toestel te halen.
- 2 Houd de vergrendeltoets ingedrukt en schuif de spanningsschakelaar naar CAMERA.
 
- 3 Druk op de MENU toets totdat 5/5 wordt getoond.
  - Als MENU 2 verschijnt op het 5/5 scherm dient u op de PAGE toets (||) te drukken om MENU 1 te openen.
- 4 Druk op de ▼ of ▲ toets (◀◀ of ▶▶) (①) om "DEMO MODE", te kiezen en druk vervolgens op de SET toets (▶▶) (②) om "ON" te kiezen.
  - De demonstratie zal beginnen.

### Opmerking:

- De demonstratie zal stoppen wanneer u op de MENU toets drukt. Als u het toestel vervolgens 60 seconden met rust laat, of wanneer u de stroom tijdelijk uitschakelt en vervolgens de spanningsschakelaar op CAMERA zet, zal de demonstratie weer beginnen.

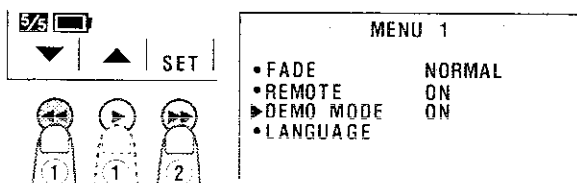

## Voor u om reparatie verzoekt

Controleer de volgende lijst alvorens het toestel voor reparatie weg te brengen.

	Symptoom	Mogelijke oorzaak	Mogelijke oplossing
Spanning	Geen spanning	Spanningsbron is niet juist aangesloten.	Sluit de spanningsbron juist aan (blz. 7, 9).
		Accu is niet opgeladen.	Laad de accu voldoende op (blz. 8).
		Condens in de VIEWCAM gevormd.	Wacht tot condens is verdamp (blz. 52).
		Veiligheidsmechanisme in werking.	Schuif de spanningsschakelaar naar OFF en verwijder de accu; wacht tenminste 2 seconden en plaats de accu terug en schakel de spanning weer in (blz. 7).
Camerafunctie	REC START/STOP toets functioneert niet.	Cassette is tegen wissen beveiligd.	Verschuif het wispreventielipje of plaats een andere cassette (blz. 54).
	Spanning wordt plotseling weer uitgeschakeld.	De VIEWCAM is langer dan vijf minuten in de opnamepauzefunctie geschakeld.	Druk de spanningsschakelaar naar OFF en dan weer terug naar CAMERA.
	Automatische scherpstelling functioneert niet.	De functie voor handmatig scherpstellen is geactiveerd.	Stel de automatische scherpstelfunctie in (blz. 45).
		Het onderwerp is te dicht bij de lens.	Zoom op het onderwerp uit (blz. 20).
		Het onderwerp heeft weinig contrast of heeft veel horizontale of verticale strepen.	Stel handmatig scherp (blz. 45).
	Helder onderwerp veroorzaakt brede verticale balken.	Komt voor wanneer u een onderwerp opneemt dat sterk in contrast is met de achtergrond. Duidt niet op een defect.	—
	Er wordt automatisch uitgezoomd zonder dat de motorzoomregelaar gebruikt wordt.	De VIEWCAM kan niet scherpstellen wanneer u op een onderwerp inzoomt dat binnen 1,5 m van de lens is. Er wordt in dit geval automatisch uitgezoomd totdat kan worden scherpgesteld.	—
		Niet naar een onderwerp gericht.	Richt de lens naar het onderwerp of zoom geheel uit alvorens de opname te starten (blz. 20).
Display verandert automatisch in camerafunctie.	VIEWCAM is in de demonstratiefunctie geschakeld.	Zet het DEMO MODE menu-onderdeel op "OFF" (blz. 55).	
Videorecorderfunctie	De band stopt tijdens terug of vooruit spoelen.	De tellergeheugenfunctie is geactiveerd.	Schakel de tellergeheugenfunctie uit (blz. 38).
	Geen beeld op scherm van aangesloten TV.	Video-ingangskanaal van TV of TV-kanaal niet juist gekozen.	Kies het juiste video-ingangskanaal of het TV-kanaal (blz. 23).
		Audio-/videokabel is niet juist aangesloten.	Sluit de audio-/videokabel juist aan (blz. 23).

## Ter referentie

	Symptoom	Mogelijke oorzaak	Mogelijke oplossing
Videorecorderfunctie	Weergave, terugspoelen of doorspoelen niet mogelijk.	U bent helemaal aan het eind of het begin van de band.	Spoel de band terug of door naar het gewenste punt ( <b>blz. 22</b> ).
	Ruis in beeld.	Vuile videokoppen	Raadpleeg uw handelaar voor onderhoud.
Oude of versleten cassette		Gebruik een nieuwe cassette.	
Algemeen	Cassette kan niet worden uitgeworpen.	Spanningsbron is niet juist aangesloten.	Sluit de spanningsbron juist aan ( <b>blz. 7, 9</b> ).
		Accu is niet opgeladen.	Laad de accu voldoende op ( <b>blz. 8</b> ).
		VIEWCAM is in de opnamefunctie geschakeld.	Stop de band en probeer het opnieuw ( <b>blz. 19</b> ).
	Geen beeld op de monitor.	De achtergrondverlichting is uitgeschakeld.	Zet de achtergrondverlichting aan ( <b>blz. 49</b> ).
		Fluorescerende lamp is doorgebrand.	Raadpleeg uw handelaar voor onderhoud.
	Het beeld op de monitor is moeilijk te zien.	Verkeerde beeldinstellingen	Stel het beeld in ( <b>blz. 48</b> ).
	De CHARGE indicator knippert rood wanneer de accu geladen wordt.	De netstroomadapter of de accu vertoont een storing.	Raadpleeg uw handelaar voor onderhoud.
	Monteren naar aangesloten videorecorder niet mogelijk.	Audio-/videokabel is niet juist aangesloten.	Sluit de audio-/videokabel juist aan ( <b>blz. 50</b> ).
	Lens ratelt wanneer de VIEWCAM tijdens de videorecorderfunctie of met de spanning uitgeschakeld wordt verplaatst.	Duidt niet op een defect.	—
	Afstandsbediening werkt niet.	REMOTE van het menu is op "OFF" gesteld.	Stel REMOTE van het menu op "ON" ( <b>blz. 40</b> ).
De batterijen van de afstandsbediening zijn leeg.		Vervang de oude batterijen van de afstandsbediening door nieuwe ( <b>blz. 40</b> ).	
Afstandsbediening is buiten het bereik.		Gebruik de afstandsbediening binnen het aangegeven bereik ( <b>blz. 40</b> ).	
Schel licht valt op de sensor van de VIEWCAM.		Zorg dat er geen schel licht op de sensor valt ( <b>blz. 40</b> ).	
Voorwerp tussen de afstandsbediening en de sensor op de VIEWCAM.		Verwijder het obstakel of verander de hoek waarin u de afstandsbediening vasthoudt ( <b>blz. 40</b> ).	

### Opmerkingen:

- Dit toestel beschikt over een microprocessor. De werking van de microprocessor kan mogelijk door externe ruis of elektrische storing negatief worden beïnvloed. U moet in dat geval de spanning uitschakelen en de spanningsbron van het toestel ontkoppelen, met inbegrip van de lithiumbatterij, etc. Sluit de spanningsbronnen hierna weer aan voor het hervatten van het gebruik.
- Ontkoppel de spanningsbron voor enkele seconden, met inbegrip van de lithiumbatterij en sluit deze vervolgens opnieuw aan indien de aanduidingen op de monitor niet juist zijn. Schakel de spanning weer in. Stel de datum en tijd opnieuw in indien de aanduidingen en indicators op de monitor weer normaal zijn. Hervat vervolgens het gebruik.



## Technische gegevens

### VIEWCAM

- Signaalsysteem: PAL standaard
- Opnamesysteem: 2 roterende koppen, helical scanning
  - Cassette: 8 mm videocassette MP type
- Opname-/weergavetijd: 120 minuten (P5-120)
- Bandtransportsnelheid: 20,051 mm/seconde
  - Aftasteenheid: 1/4" (6,4 mm, effectief formaat: 4,5 mm) CCD beeldsensor (met ongeveer 320.000 beeldpunten inclusief optisch zwart)
  - Lens: 16 × motorzoomlens (F1,4, f=4,0–64,0 mm) en automatische scherpstelling voor volledig bereik
- Lensfilterdiameter: 46 mm
  - Monitor: 3" (7,5 cm) volledig kleuren LCD-scherm (TFT actieve matrix)
  - Microfoon: Electret mono microfoon
- Kleurtemperatuurcompensatie: Automatische witbalans met witbalansvergrendeling
  - Minimale verlichting: 0,8 lux\* (met lichtversterking, F1,4)
- Video-uitgangsniveau: 1,0 Vp-p 75 Ohm ongebalanceerd
- Audio-uitgangsniveau: –8 dBs, impedantie minder dan 2,2 kOhm
  - Luidsprekeruitgang: 200 mW
- Spanningsvereisten: 3,6 V gelijkstroom (met accu)
  - 7,0 V gelijkstroom (met netadapter)
- Stroomverbruik: 4,9 W (tijdens opnamen met de camera in de volautomatische stand, de zoom motor uit en de achtergrondverlichting in de normale stand)
- Bedrijfstemperatuur: 0°C t/m +40°C
- Bedrijfsvochtigheid: 30% t/m 80%
- Opslagtemperatuur: –20°C t/m +60°C
- Afmetingen (bij benadering): 183 mm (B) × 109 mm (H) × 99 mm (D)
- Gewicht (bij benadering): 700 gram (zonder accu, lithiumbatterij, videocassette en lensdop)

### Netadapter (UADP-0313TAZZ)

- Spanningsvereisten: 110–240 V, 50/60 Hz wisselstroom
- Gelijkstroomuitgang: 7,0 V
- Stroomverbruik: 15 W
- Afmetingen (bij benadering): 68 mm (B) × 37 mm (H) × 130 mm (D)
- Gewicht (bij benadering): 233 gram

Technische gegevens zonder voorafgaande kennisgeving wijzigbaar.

\*Minimale verlichting: Er zijn geen algemene testprocedures voor het bepalen van de minimale verlichting. Lux-waarden zijn derhalve uitsluitend vergelijkbaar met modellen van dezelfde fabrikant.

# Opmerking

---

# SHARP CORPORATION

Gedruckt in Japan  
Imprimé au Japon  
Gedruckt in Japan  
Stampato in Giappone  
TINSL0225TAZZ  
T2430-A  
0P03-JKG

---